

**המועצה המקומית קרית יערים**

**מכרז פומבי מס' 4/2020**

**לאספקת והתקנת ריהוט רחוב**

**קרית יערים**

**שבט תש"פ - פברואר 2020**

<u>תנאי המכרז והזמנה להציע הצעות</u>	<u>מסמך א'</u>
הצהרת והצעת המציע	טופס 1
הטובין המוצעים	טופס 1.1
נוסח כתב ערבות מכרז - ערבות בנקאית להצעה למכרז	טופס 2
הצהרה על מעמד משפטי	טופס 3
תצהיר בדבר ניסיון המציע	טופס 4
אישור רו"ח על הכנסות	טופס 5
תצהיר לעניין חוק עסקאות גופים ציבוריים, תשל"ו-1976	טופס 6
תצהיר והתחייבות על היעדר ניגוד עניינים	טופס 7
תצהיר והתחייבות לעניין שמירה על דיני העבודה	טופס 8
תצהיר בדבר היעדר הרשעות פליליות קודמות	טופס 9
חלקים חסויים בהצעה	טופס 10

<u>חוזה התקשרות (להלן: "החוזה")</u>	<u>מסמך ב'</u>
-------------------------------------	----------------

נוסח הזמנת עבודה	נספח א'
דרישות ביטוח	נספח ב'
תעודת סיום	נספח ג'
הוראות בטיחות	נספח ד'
נוסח ערבות ביצוע	נספח ה'

<u>בוטל</u>	<u>מסמך ג'</u>
-------------	----------------

<u>בוטל</u>	<u>מסמך ד'</u>
-------------	----------------

<u>קובץ מפרטים</u>	<u>מסמך ה'</u>
--------------------	----------------

### לוח זמנים לעריכת המכרז

- סכום רכישת מסמכי המכרז: 500 ₪ - כולל מע"מ, שלא יוחזרו, בכל מקרה.
- מועד כנס משתתפים / סיור קבלנים (רשות): 19.02.2020 בשעה 11:00.
- מועד הגשת שאלות הבהרה: עד יום 25.02.2020
- מועד אחרון להגשת הצעות: 04.03.2020 בשעה 13:00.
- תוקף ערבות מכרז: 19.05.2020

המועצה המקומית קרית יערים רשאית, לפי שיקול דעתה הבלעדי, לשנות כל אחד מן המועדים המפורטים לעיל, ובכלל זה לדחות את המועד האחרון להגשת הצעות. הודעה בדבר דחיה כאמור תימסר לכל מי שרכש את מסמכי המכרז ו/או נרשם על ידיה כמציע הזכאי להגיש הצעתו בהתאם להוראות המכרז.

## מסמך א'

### מועצה מקומית קרית יערים

#### מכרז פומבי מס' 04/2020 לאספקת והתקנת ריהוט רחוב, קרית יערים

#### 1. מהות המכרז

- 1.1 המועצה המקומית קרית יערים (להלן: "המועצה" או "המזמינה") מעוניינת לקבל הצעות לאספקת והתקנת ספסלים, אשפתונים, לוחות מודעות וברזיות (להלן יחד: "ריהוט רחוב") בהתאם לתנאים המפורטים במסמכי המכרז (להלן: "השירותים" או "העבודות").
- 1.2 מבלי שהדבר יהווה התחייבות של המועצה, בכוונת המועצה לבקש בשלב ראשון בסמוך לזכייה במכרז אספקת והנחת כ- 153 ספסלים 107 אשפתונים, 24 לוחות מודעות ו-10 ברזיות באתרים שונים ברחבי המועצה בהתאם לשיקול דעתה.
- 1.3 מבלי שהדבר יהווה התחייבות ייתכן ובמהלך תקופת ההתקשרות כהגדרתה להלן המועצה תבצע הזמנה ו/או הזמנות נוספות של כל הריהוט או חלק ממנו בהיקפים כפי שתבקש ככל ותבקש, בהתאם לתנאי המכרז והחווה.
- 1.4 ביחס לכל אחר מהשירותים הנדרשים תכלול ההצעה גם מתן אחריות של שנה לפחות (בדק בית).
- 1.5 השירותים יינתנו בהתאם להזמנות שתתקבלנה, ככל שתתקבלנה מהמועצה.
- 1.6 המפרטים המצורפים למכרז זה כנספח ה הינם בבחינת תנאי איכות מינימאליים. על המציעים להגיש הצעות שהינן לכל הפחות שוות ערך למתואר במפרטים והמועצה תנקד את הטובין המוצעים בהתאם למפורט להלן במסמכי המכרז.
- 1.7 תנאי ההתקשרות עם הזוכה במכרז יהיו על פי תנאי המכרז, החווה המצורף לו (על נספחיו), המפרטים הטכניים, והצעת המציע, המהווים חלק בלתי-נפרד ממסמכי המכרז.
- 1.8 המציע הזוכה מתחייב לספק למזמינה את העבודות המפורטות במסמכי המכרז ובהזמנות העבודה שיימסרו לו בהתאם לחווה שייחתם עמו, במשך כל תקופת ההתקשרות (כהגדרתה להלן).
- 1.9 מבלי לגרוע באמור במסמכי המכרז, העבודות עשויות לכלול - בין היתר: עבודות פירוק ריהוט קיים, פירוק אספלט/אבני שפה/משתלבות; והכל על פי דרישות הדין כמפורט בחווה ההתקשרות (מסמך ב'), על נספחיו, וזאת בהתאם לתכניות, למפרטים, לכתב הכמויות וליתר מסמכי המכרז.
- 1.10 כמו כן, העבודות יכללו קבלת כל האישורים מהרשויות המוסמכות וכל אישור אחר הנדרש על פי כל דין, ביצוע ההכנות הדרושות וההסדרים הזמניים הדרושים, אספקת כוח האדם, החומרים, הכלים, הציוד, המכונות, וכל משאב אחר, בין קבוע ובין ארעי, הנחוץ לשם ביצוע העבודות, וכן סילוק הפסולת וביצוע השיקומים והשחזורים הנדרשים בתום הביצוע.
- 1.11 מבלי לגרוע באמור במסמכי המכרז, העבודות יימסרו למזמינה כשהן מושלמות מכל בחינה ומוכנות לשימוש, כאשר כל הטובין מוכנים לשימוש, ממלאים את יעודם וכאשר אתר העבודה מסודר ונקי, בהתאם לקבוע במסמכי המכרז.
- 1.12 הזוכה במכרז יידרש לבצע את העבודות באופן שלא יהווה הפרעה או מטריד, תוך נקיטת כל אמצעי הבטיחות הנדרשים, בהתאם לתכניות העבודה ובהתאם להוראות המזמינה.

1.13 למען הסר ספק יובהר כי, הזמנת העבודות בהתאם למכרז זה ולחזוזה המצורף לו תיעשה לפי שיקול דעתה הבלעדי של המזמינה ומותנית באישור תקציבי. למציעים, לרבות לזוכה במכרז, לא יהיו כל טענות לגבי היקף הזמנת העבודות, אף אם לא תוזמן עבודה כלל. בכל מקרה, מובהר כי הכמויות המפורטות בכתב הכמויות הן על בסיס הערכה בלבד ואין לראות בהן כמחייבת את המזמינה - והתשלום לזוכה במכרז יהיה על פי העבודה שבוצעה בפועל.

1.14 מבלי לגרוע מהאמור לעיל, מובהר כי, אין המזמינה מתחייבת כי הזמנת הטובין תצא מיד או בסמוך למועד מסירת ההודעה על הזכייה במכרז, אם בכלל. למציעים ו/או לזוכה במכרז לא תהיה כל טענה ו/או דרישה בעניין זה.

## 2. תקופת ההתקשרות

- 2.1 תקופת ההתקשרות תהיה לשניים-עשר (12) חודשים מיום חתימה חוזה ההתקשרות.
- 2.2 המועצה רשאית אך לא חייבת, על פי שיקול דעתה הבלעדי להאריך את תקופת ההסכם בתקופות נוספות של עד שנה כל אחת ובלבד שהתקופה הכוללת של ההסכם לא תעלה על 5 (חמש) שנים.

## 3. רכישת מסמכי המכרז

- 3.1 החל מלאחר סיום כנס משתתפים / סיור קבלנים ניתן יהיה לרכוש את מסמכי המכרז במשרדי המזמינה, בין השעות 08:00-16:00, תמורת תשלום של 500 ₪ - כולל מע"מ, סכום אשר לא יוחזר מכל סיבה שהיא, לרבות (אך לא רק) אי-השתתפות מציע במכרז מסיבה כלשהי ו/או איחור במועד מסירת ההצעה ו/או ביטולו של המכרז על ידי המזמינה.
- 3.2 ניתן יהיה לעיין במסמכי המכרז במשרדי המועצה, ללא תשלום, קודם לרכישתם.
- 3.3 נוסף על האמור לעיל, ניתן יהיה לעיין במסמכי המכרז ו/או לרכוש אותם מיד לאחר סיום כנס משתתפים / סיור קבלנים מנציגי המזמינה שיערכו את הכנס / הסיור, כאמור.
- 3.4 מבלי לגרוע מהאמור לעיל, ניתן יהיה לעיין במסמכי המכרז באתר האינטרנט של המזמינה - בכתובת: [kiryatyearim.muni.il](http://kiryatyearim.muni.il).

## 4. שאלות הבהרה, תיקונים ושינויים

- 4.1 שאלות ובקשות להבהרות בנוגע למסמכי המכרז, לרבות בקשר עם סתירות, שגיאות, אי-התאמות או ספק כלשהו בקשר למובן המדויק של כל סעיף או פרט, במסמך כלשהו ממסמכי המכרז, תתקבלנה אך ורק מהמציעים שרכשו את מסמכי המכרז - בכתב ובדואר אלקטרוני, וזאת עד למועד הקבוע לעיל ב"לוח זמנים לעריכת המכרז".
- 4.2 שאלות ובקשות יש להפנות אל גבי שרי פלג, באמצעות דואר אלקטרוני - לכתובת: [sarip@yearim.co.il](mailto:sarip@yearim.co.il).
- 4.3 בפנייתו, יציין המציע את שמו המלא וטלפון ליצירת קשר עמו, מספר המכרז, שם המסמך ומספר הסעיף אליו מכוונת שאלתו. השאלות יוגשו במבנה הבא, תוך הפרדה בין שאלות לעניין המסמכים השונים:

#	שם המסמך	סעיף	שאלה
1.			
2.			

- 4.4 תשובות בצירוף השאלות שנשאלו ו/או תמציתן (ללא פירוט בדבר זהות הפונה) תישלחנה לכל רוכשי מסמכי המכרז ומשתתפי כנס משתתפים / סיור קבלנים, והן יהיו חלק בלתי-נפרד ממסמכי המכרז. שאלות ובקשות שלא פורסמה להן תשובה כאמור לעיל דינן כשאלות ובקשות שנדחו, והוראות המכרז ביחס אליהן נשארות ללא שינוי.
- 4.5 המזמינה רשאית, לפי שיקול דעתה הבלעדי, בכל עת, קודם למועד האחרון להגשת הצעות למכרז, להכניס שינויים ו/או תיקונים במסמכי המכרז, מכל מין וסוג שהוא, ו/או לשלוח למציעים מסמך הבהרות ו/או מידע נוסף ו/או דרישות או הוראות נוספות לאלו הכלולים במסמכי המכרז - בין ביוזמתה ובין בתשובה לשאלות הבהרה. השינויים, התיקונים, ההבהרות, המידע, הדרישות וההוראות כאמור, ישלחו כהודעות מטעם המזמינה לכל רוכשי מסמכי המכרז ומשתתפי כנס משתתפים / סיור קבלנים, ויהיו חלק בלתי-נפרד מתנאי המכרז.
- 4.6 למען הסר ספק מובהר בזאת כי רק תשובות, שינויים, תיקונים, הבהרות, מידע, דרישות והוראות שימסרו בכתב, ובדרכים האמורות לעיל, יחייבו את המזמינה. מציע לא יהיה רשאי לטעון כי הסתמך בהצעתו על פרט מהאמור לעיל, אלא עם ניתן כאמור. המזמינה (לעיל ולהלן - ו/או מי מטעמה) אינם אחראים לתשובות, שינויים, תיקונים, הבהרות, מידע, דרישות והוראות שיינתנו למציעים במכרז (לרבות על ידי המזמינה) שלא בדרכים האמורות לעיל.
- 4.7 על המציעים לצרף להצעותיהם את תשובות המזמינה לשאלות ההבהרה ו/או ההודעות מטעם המזמינה, כשהן חתומות על ידי מורשי החתימה של המציע.

## 5. תנאי סף להשתתפות במכרז

רשאי להשתתף במכרז מציע שהוא יחיד, עוסק מורשה או תאגיד הרשום כדין בישראל (להלן: "המציע") העומד, במועד הגשת הצעות, בכל התנאים המצטברים, המפורטים להלן:

### 5.1 תנאי סף מקצועיים - ניסיון קודם

5.1.1. המציע בעל ניסיון במהלך שלוש השנים האחרונות שקדמו למועד הגשת הצעות, בהשלמת ביצוע פרויקט אחד עבור רשות מקומית הכולל בתוכו עבודות כמפורט בסעיף "מהות המכרז" לעיל - ביחס לאספקת והתקנת ריהוט רחוב - בהיקף כספי של, לפחות, 800,000 ₪ - לא כולל מע"מ.

מובהר כי לצורך עמידה בתנאי הסף כאמור, ניתן להציג לחלופין שני (2) פרויקטים של השלמת ביצוע עבודות כנדרש - בתקופה הנ"ל - המכילים, במצטבר, את כל המרכיבים המפורטים לעיל, ובלבד שכל פרויקט כאמור עומד על סך של, לפחות, מחצית הסכום האמור לעיל.

להוכחת תנאי סף זה, ימלא המציע את **טופס 4** בנוסח המצורף למסמכי המכרז, ויצרף אסמכתאות כמפורט שם.

### 5.2 תנאי סף פיננסיים - מחזור הכנסות ואי-רישום הערת "עסק חי"

- 5.2.1. המציע בעל מחזור כספי (הכנסות לא כולל מע"מ) בסכום של מיליון שקלים חדשים (1,000,000 ₪) לפחות - לשנה, בכל אחת משלוש (3) השנים הקודמות לשנת הכספים בה מתפרסם מכרז זה (2017, 2018, 2019).
- 5.2.2. לא רשומה הערת "עסק חי" לגבי המציע, ולא קיים חשש ולא קיימת כוונה לרשום הערה כאמור בטווח הזמן הנראה לעין.

להוכחת תנאי סף זה, על שני חלקיו, יצרף המציע אישור רו"ח בנוסח **טופס 5**.

### 5.3 תנאי סף נוספים

5.3.1. המציע רכש את מסמכי המכרז.

5.3.2. המציע צירף להצעתו ערבות מכרז - ערבות בנקאית, כמפורט להלן.

ההצעה תוגש על ידי ישות משפטית אחת בלבד. כל המסמכים הנדרשים במכרז, כולל ערבות המכרז, יהיו על שם המציע בלבד (למעט אם צוין מפורשות אחרת). הצעה אשר לא תעמוד בתנאי זה תיפסל על הסף.

### 6. מסמכים שיש לצרף להצעה

על המציע לצרף להצעתו את כל המסמכים הבאים:

6.1 הצהרת והצעת המציע - בנוסח המצורף **טופס 1**.

6.2 תיאור ופירוט הטובין המוצעים לרבות התייחסות לאחריות ואישור מכון התקנים שיצורף **לטופס 1.1**.

6.3 ערבות מכרז - ערבות בנקאית, כמפורט להלן - בנוסח המדויק המצורף **בטופס 2**.

6.4 הצהרה על מעמד משפטי - בנוסח המצורף **טופס 3**.

במקרה של תאגיד (לרבות שותפות רשומה) יצורפו - העתק מאומת (על ידי עורך דין) של תעודת ההתאגדות, תדפיס עדכני מהמרשם המתנהל כדין ביחס לתאגיד, ופרוטוקול זכויות חתימה (פרוטוקול מאושר, על ידי רו"ח או עו"ד) או כל מסמך אחר הנדרש על פי מסמכי ההתאגדות של התאגיד ו/או הדין, המאשר כי החותמים על מסמכי המכרז וההצעה מוסמכים לחייב בחתימתם את המציע ולהגיש הצעות מחייבות בשמו.

6.5 תצהיר בדבר ניסיון המציע - בנוסח המצורף **טופס 4**, בצירוף האסמכתאות הנדרשות כמפורט בתנאי הסף לעיל.

6.6 אישור רו"ח על הכנסות - בנוסח המצורף **טופס 5**.

6.7 תצהיר לעניין חוק עסקאות גופים ציבוריים, תשל"ו-1976 - בנוסח המצורף **טופס 6**.

6.8 אישורים כדין על ניהול ספרים וניכוי מס במקור - בהתאם לסעיף 2 לחוק עסקאות גופים ציבוריים, תשל"ו-1976.

6.9 תצהיר והתחייבות על היעדר ניגוד עניינים - בנוסח המצורף **טופס 7**.

6.10 תצהיר והתחייבות לעניין שמירה על דיני העבודה - בנוסח המצורף **טופס 8**.

6.11 תצהיר בדבר היעדר הרשעות פליליות קודמות - בנוסח המצורף **טופס 9**.

6.12 קבלה על תשלום מסמכי המכרז על שם המציע.

6.13 כל תשובות המזמינה לשאלות ההבהרה ו/או הודעות מטעם המזמינה - ככל שיהיו.

6.14 פרוטוקול סיור קבלנים חתום (ההשתתפות בסיור הינה רשות אך צירוף הפרוטוקול שיפורסם חתום על ידי המציע הינו חובה).

6.15 כל מסמכי המכרז, חתומים על ידי המציע, כמפורט בסעיף זה.

המסמכים ו/או הנתונים שיוגשו על ידי המציעים יהוו חלק בלתי-נפרד ממסמכי המכרז והצעת המציע.

**7. אופן ומועד הגשת ההצעות למכרז**

- 7.1 את ההצעות למכרז יש להגיש כאשר הן תואמות את מכלול התנאים הנדרשים על פי הזמנה זו.
- 7.2 על המציע להגיש הצעה הכוללת את כל המסמכים המצורפים למכרז כשהם חתומים על ידי מורשי החתימה מטעם המציע - וחותרמת, במידת הנדרש - וכן לחתום כאמור **על כל מסמך וכל עמוד** ממסמכי המכרז, לרבות בכל עמוד של חוברת המכרז ובכל מקום אחר המיועד לכך.
- 7.3 ההצעה, על כל נספחיה ומסמכיה, תוגש במעטפה סגורה. המציע לא יציין על גבי המעטפה שום פרט מזהה, אלא רק את מספר המכרז ושם המכרז.
- את המעטפה הסגורה יש להגיש עד למועד הקבוע לעיל ב"לוח זמנים לעריכת המכרז", לתיבת המכרזים הנמצאת במשרדי המזמינה.
- 7.4 הצעה שתוגש לאחר המועד האמור לעיל לא תתקבל. משלוח ההצעה בדואר או בכל דרך אחרת יגרום לפסילת ההצעה.
- 7.5 המזמינה רשאית, אך לא חייבת, לפי שיקול דעתה הבלעדי, להאריך את המועד האחרון להגשת ההצעות למכרז, לתקופה נוספת או תקופות נוספות, בהודעה שתשלח לכלל המציעים שרכשו את מסמכי המכרז.
- 7.6 אין לרשום כל שינוי, תוספת, מחיקה, הערה או הסתייגות במסמכי המכרז, בין בגוף המסמכים ובין בכתב לוואי או בכל אופן אחר שהוא. בכל מקרה, כל רישום כזה שלא נתבקש לא יחייב את המזמינה ועלול להביא לפסילת ההצעה.

**8. אופן מילוי הצעת המחיר**

- 8.1 המציע ימלא את הצעתו הכספית במקום המיועד לכך **בטופס 1** "הצהרת והצעת המציע". ההצעה תיחתם על ידי מורשי החתימה של המציע. על המציע למלא בעט את הפרטים הנדרשים בטופס 1 כאמור.
- 8.2 **הצעת המציע תהיה על דרך של הצעת מחיר קבועה לכל פריט ריהוט (ספסלים, אשפתונים, לוחות מודעות, ברזיות).**
- 8.3 **מובהר כי הצעת המחיר תכלול את כל ההוצאות מכל מין וסוג של המציע לרבות אך לא רק הוצאות העמסה, הובלה, סבלות, פריקה, התקנה, תיקון, החלפה, פירוק וכל עבודה שהיא השייכת באופן ישיר ו/או עקיף לביצוע השירותים בהתאם למפורט בחוזה. המשתתף לא יהא זכאי לקבל כל תשלום נוסף מעבר למחיר שיקבע בהצעתו.**

**9. אופן הגשת תיאור הטובין המוצעים:**

- 9.1 המציע יצרף לנספח 1.1 את דוגמת הטובין המוצעים על ידו.
- 9.2 המציע יצרף מפרט ותמונות הדמיה לצורך המחשת הטובין המוצעים וכן את האחריות הניתנת עבור הטובין המוצעים.
- 9.3 יצוין כי איכות וטיב הטובין צריכים להיות כמפורט במסמך ה' (מפרטים) או שווי ערך להם.

**10. ערבות מכרז**

- 10.1 כל מציע במכרז חייב לצרף להצעתו ערבות מכרז - ערבות בנקאית, בלתי-מותנית, אוטונומית, ובלתי-חוזרת של בנק ישראלי לפקודת המזמינה, בסך של 30,000 ₪ שקלים חדשים (שלושים אלף שקלים חדשים), להבטחת הצעתו במכרז וחתימתו על החוזה במועד שיקבע לכך על ידי המזמינה.
- 10.2 נוסח ערבות המכרז יהיה על פי נוסח כתב ערבות מכרז המצורף כטופס 2 למסמכי המכרז.
- 10.3 תוקף ערבות המכרז הוא עד למועד הקבוע לעיל ב"לוח זמנים לעריכת המכרז". המזמינה תהיה רשאית, לפי שיקול דעתה הבלעדי, להורות על הארכת תוקף ערבות המכרז לתקופה של תשעים (90) ימים נוספים (להלן: "מועד תוקף ערבות המכרז המוארך") - על פי דרישת המזמינה, או מי שהוסמך על ידיה, לפי שיקול דעתה הבלעדי, שתימסר למציע טרם מועד פקיעתה. ניתנה דרישה כאמור, יוארך תוקף ערבות המכרז בהתאם. לא הוארך תוקף ערבות המכרז, תהא רשאית המזמינה לחלט את ערבות המכרז - ולראות במציע כאמור כמציע שחזר בו מהצעתו. ביקשה המזמינה להאריך תוקף ערבות מכרז מעבר למועד תוקף ערבות המכרז המוארך, ולא נתקבלה הסכמת מציע כלשהו - תיפסל הצעת המציע שלא הסכים להארכת תוקף ערבות המכרז שהופקדה על ידו כאמור, והמזמינה תהא רשאית, לפי שיקול דעתה הבלעדי, להמשיך בהליך המכרז ולבחור לאחר מכן בהצעת מציע אחר אשר הסכים לבקשתו להארכת תוקף ערבות המכרז (וזאת אף אם ההצעה שתוקף ערבות המכרז שלה לא הוארך כאמור הייתה הצעה עדיפה). במידה והוארך מועד הגשת המכרז, רשאית המזמינה, לפי שיקול דעתה הבלעדי, לפרסם מועד חדש לתוקף ערבות המכרז.
- 10.4 מציע במכרז שלא יצרף ערבות מכרז כנדרש לעיל, לא תדון וועדת המכרזים בהצעתו כלל והיא תיפסל.
- 10.5 מובהר בזאת כי, בכפוף לכל דין, המזמינה תהא רשאית, אך לא חייבת, לפי שיקול דעתה הבלעדי, לקבל הצעה על אף פגם בנוסח ערבות המכרז, וזאת אם שוכנעה (לפי שיקול דעתה הבלעדי) כי, הפגם שנפל בנוסח ערבות המכרז נעשה בתום לב וכי אין בו כדי להקנות יתרון בלתי-הוגן או לפגוע בעקרון השוויון בין המציעים.
- 10.6 מבלי לגרוע מכל זכות של המזמינה לפי כל דין, המזמינה תהא רשאית להציג ערבות המכרז לפירעון ולחלט את הסכום הנקוב בה (או כל חלק ממנו), לפי שיקול דעתה הבלעדי, בכל מקום שבו המציע נהג במהלך המכרז בעורמה, בתכסיסנות או בחוסר ניקיון כפיים ו/או מסר למזמינה מידע מטעה או בלתי-מדויק ו/או חזר בו מהצעתו לאחר חלוף המועד האחרון להגשת ההצעות ו/או שלא עמד במלוא התחייבויותיו בהתאם להצעה ולהוראות מסמכי המכרז.
- 10.7 מבלי לגרוע מהאמור לעיל, מובהר בזאת במפורש כי, אם לא ימציא הזוכה למזמינה את החוזה בנוסח המצורף למכרז זה, כשהוא חתום על פי הוראות מכרז זה, בצירוף כל המסמכים אותם יש להמציא יחד עם החוזה החתום, לרבות ערבות ביצוע, במועד שייקבע על ידי המזמינה, תהא המזמינה רשאית, בין היתר, לחלט את ערבות המכרז שהזוכה הפקיד לטובתה.

**11. תוקף ההצעה**

- 11.1 תוקף ההצעה הוא למשך תשעים (90) ימים ממועד הגשת ההצעות. תוקף ההצעה ניתן יהיה להארכה למשך תשעים (90) ימים נוספים ("מועד התוקף המוארך") על פי דרישת המזמינה, לפי שיקול דעתה הבלעדי, לפני פקיעת ההצעה - או, לחילופין, בדרך של הארכת תוקף ערבות המכרז כאמור לעיל. מובהר כי, הארכת תוקף ההצעה יכולה להיות לשיעורין - ובלבד שהמציע לא יהיה מחויב להאריך את תוקף הצעתו מעבר למועד התוקף המוארך.
- 11.2 ביקשה המזמינה להאריך את תוקף ההצעות וערבות המכרז עד למועד התוקף המוארך כאמור לעיל, ולא נתקבלה הסכמת מציע כלשהו - תהא רשאית המזמינה לחלט את ערבות המכרז ולראות במציע כאמור

כמציע שחזור בו מהצעתו. ביקשה המזמינה להאריך את תוקף ההצעה וערבות המכרז מעבר למועד התוקף המוארך ולא נתקבלה הסכמת מציע כלשהו - תיפסל הצעת המציע שלא הסכים להארכת תוקף הצעתו ותוקף ערבות המכרז שהופקדה על ידו כאמור. המזמינה תהא רשאית, לפי שיקול דעתה הבלעדי, להמשיך בהליך המכרז ולבחור לאחר מכן בהצעת מציע אחר אשר הסכים לבקשתה להארכת תוקף הצעתו וערבות המכרז (וזאת אף אם ההצעה שתוקפה לא הוארך כאמור הייתה הצעה עדיפה).

**12. כנס משתתפים / סיור קבלנים**

12.1 כנס משתתפים / סיור קבלנים, ייערך במועד הקבוע לעיל ב"לוח זמנים לעריכת המכרז". הכנס/הסיור יצא ממשרדי המועצה ברחוב הגר"א 25, קרית יערים.

12.2 השתתפות בכנס/בסיור הינה רשות אך חובה על המציע לצרף את פרוטוקול סיור הקבלנים שיפורסם כשהוא חתום על ידו.

12.3 המזמינה תהא רשאית, לפי שיקול דעתה הבלעדי, לערוך כנס/סיור נוסף.

12.4 למען הסר ספק מובהר בזאת כי, כל תשובה, מידע, פירוש או הסבר שימסרו בכנס/בסיור ולא יפורסמו בכתב בעקבותיו, בדרכים האמורות לעיל, לא יהוו חלק ממסמכי המכרז ולא יהיה להם כל תוקף מחייב.

**13. אופן בדיקת ההצעות ושלבי המכרז**

**13.1 שלב א' - בחינת המציעים בתנאי הסף**

בשלב זה, ייבחנו כלל המציעים בעמידה בתנאי הסף המפורטים לעיל וכן ייבחן האם המציע צירף את כל המסמכים, האישורים, ערבות מכרז והטפסים הנדרשים כמפורט במסמכי המכרז. הצעת מציע אשר לא תעמוד בתנאים הנ"ל, תיפסל ולא תעבור לשלב הבא. המזמינה רשאית, אך לא חייבת, לפי שיקול דעתה הבלעדי, לא לפסול מציע בשל מסמכים חסרים ולאפשר למציע להשלים את הגשת המסמכים תוך שלושה (3) ימים ממועד פנייתה של המזמינה בעניין זה. המזמינה אינה מחויבת לאפשר למציע כלשהו הארכת זמן להשלמת הגשת המסמכים.

**13.2 שלב ב' - ניקוד איכות (Q) - חמישים (50%) אחוזים מניקוד ההצעה**

ההצעות ייבחנו תחת מדדי האיכות והמשקלות המפורטים להלן:

ניקוד מקסימלי	אמת המידה
8	עבור כל פרויקט ריהוט רחוב נוסף שיציג המציע מעבר לתנאי הסף 4 נקודות
15	התרשמות מאיכות ורמת המפרט, טיב החומרים
20	התרשמות מעיצוב ופונקציונאליות הטובין המוצעים
7	כל שנה תוספת לאחריות (מינימום שנה אחת)
[50 נק']	סך הכל:

אד ורק הצעות שקיבלו ציון 35 ומעלה יעברו לשלב ג'.

**13.3 שלב ג' - ניקוד מחיר (C) - חמישים (50%) אחוזים מניקוד ההצעה**

ההצעות שעמדו בתנאי הסף תדורגנה על פי הצעת המחיר. המציע שהגיש את הצעת המחיר הזולה ביותר (סה"כ עלות "סל הטובין"- סכום מחירים ליחידה ע"פ הצעת המחיר הינו הנמוך ביותר), יקבל את מלוא הניקוד בגין רכיב המחיר, ויתר המציעים ינוקדו באופן יחסי אליו. הציון יחושב לפי הנוסחה הבאה:

$$\frac{\text{המחיר המוצע בהצעה הזולה ביותר}}{\text{המחיר המוצע בהצעה הנבחרת}} \times 50$$

**13.4 שלב ד' - קביעת ניקוד סופי (T)**

בשלב זה יסוכם (מתמטית) סך ניקוד האיכות (Q) וניקוד המחיר (C) לקביעת ניקוד סופי (T) עבור כל אחת מההצעות. הצעת המציע שנמצאה כשרה ובעלת הניקוד הסופי (T) הגבוה ביותר - תיקבע כהצעה המיטבית ותיבחר כהצעה הזוכה בהליך, בכפוף להוראות שלהלן.

במקרה בו יתברר למזמינה כי קיימת למעלה מהצעה זוכה אחת (בשל הגשת הצעות בעלות ניקוד סופי שווה), תהא רשאית המזמינה לקיים הליך תחרותי נוסף (Best & Final) בין המציעים הרלוונטיים או לעשות ביניהם הגרלה או לפצל את ההתקשרות - לפי שיקול דעתה הבלעדי. המציעים מצהירים בזאת כי לא תהיה להם כל טענה ו/או תביעה כנגד המזמינה בגין החלטתה בעניין זה.

**14. שיקולי וועדת המכרזים בבחינת ההצעות**

14.1 המזמינה רשאית, לפי שיקול דעתה הבלעדי, לא להתחשב כלל בהצעה שהיא בלתי-סבירה בשל תנאיה או בשל חוסר התייחסות לתנאי המכרז, באופן שלדעת המזמינה מונע הערכת ההצעה כדבעי. מחירים בלתי-סבירים עלולים לגרום לפסילת ההצעה.

14.2 אי-הגשת הצעת מחיר ו/או אי-השלמת מקום הטעון מילוי ו/או כל שינוי או תוספת שייעשו במסמכי המכרז או כל הסתייגות ביחס אליהם, בין על ידי שינוי או תוספת בגוף המסמכים ובין במכתב לוואי או בכל דרך אחרת, עלולים לגרום לפסילת ההצעה.

14.3 המזמינה רשאית, לפי שיקול דעתה הבלעדי, לדרוש מהמציעים פרטים ו/או מסמכים נוספים ו/או הבהרות נוספות ו/או השלמות לשביעות רצונה המלא גם לאחר פתיחת ההצעות על מנת לבחון את המציע, חוסנו הכלכלי, ניסיונו המקצועי והצעתו, במסגרת שיקוליה, כאמור. לא המציא המציע פרטים ו/או מסמכים כאמור, ייחשב כמי שסירב לעשות כן, והמזמינה תהא רשאית, לפי שיקול דעתה הבלעדי, לפסול את הצעתו.

14.4 המזמינה רשאית, לפי שיקול דעתה הבלעדי, לקחת בחשבון שיקוליה, בין היתר, את הידע המקצועי, היכולת הכספית וטיב העבודה של המציע, את אמינותו וכושרו של המציע לבצע את החוזה, את ניסיונה של המזמינה ו/או של רשויות אחרות עם המציע בעבר וכן את ניסיונו של המציע בעבודות קודמות דומות. מבלי לגרוע מהאמור, המזמינה תהיה רשאית, לפי שיקול דעתה הבלעדי, שלא למסור את העבודות מושא מכרז זה למציע שהצעתו היא בעלת הניקוד הסופי הגבוה ביותר, וזאת, בין היתר, עקב ניסיונה הרע של

המזמינה ו/או רשויות אחרות עם המציע (או אם מדובר בתאגיד, עקב ניסיונה הרע עם היחידים והגופים השולטים בו והפועלים מטעמו).

- 14.5 המזמינה אינה מתחייבת לקבל את ההצעה בעלת הניקוד הסופי הגבוה ביותר או כל הצעה שהיא.
- 14.6 המציעים מתחייבים בהגשת הצעותיהם לסייע ולשתף פעולה באופן מלא עם המזמינה שיבצע את הבדיקות המצוינות לעיל. המזמינה תהא רשאית, לפי שיקול דעתה הבלעדי, שלא לבחור בהצעה אם הגיעה למסקנה כי המציע אינו משתף פעולה באופן מלא עם המזמינה.
- 14.7 המזמינה אינה מתחייבת לברר פרטים אודות המציע והיא רשאית לעשות כן, במידה שתראה לנחוץ, לפי שיקול דעתה הבלעדי.
- 14.8 המזמינה רשאית למחול או לתקן טעות סופר או טעות טכנית בהצעה, אם הגיעה למסקנה כי אין בכך כדי לפגוע בעקרון השוויון, והכל לפי שיקול דעתה הבלעדי.

#### 15. הודעה על תוצאות המכרז ותנאים להתקשרות המזמינה בחוזה

- 15.1 לכל משתתפי המכרז תימסר הודעה בכתב בדבר החלטת וועדת המכרזים. מציע אשר לא זכה במכרז ולא הוכרז ככשיר שני, תוחזר לו ערבות המכרז במועד ובאופן שיפורט בהודעה שתשלח אליו.
- 15.2 לאחר קבלת החלטה בדבר ההצעה הזוכה, שמורה למזמינה הזכות לנהל עם הזוכה מו"מ על פי כל דין.
- 15.3 מציע שזכה במכרז מתחייב לחתום על החוזה המצורף למסמכי המכרז, בשינויים המחויבים, אם יהיו כאלה, כתוצאה מהחלטות של הגופים המוסמכים במזמינה, על פי הצעתו במכרז או על פי ההצעה שגובשה לאחר מו"מ עם הזוכה במכרז, בתוך שבעה (7) ימי עסקים מיום קבלת ההודעה על זכייתו.
- 15.4 המציע שזכה יהיה אחראי לכך כי: השירות הנדרש במהלך כל תקופת ההתקשרות יעמוד בכל החוקים ו/או התקנות החלים על סוג זה של שירות זה; הוא יישא בכל הרישיונות הנדרשים לביצוע השירות; יעמוד בכל הדרישות המבוקשות במפרטים ובנספחים להם וכן בדרישות המזמינה שיקבעו במהלך תקופת ההתקשרות.
- 15.5 אין בזכיית מציע במכרז ו/או בחתימה על החוזה עמו כדי לגרוע מזכותה של המזמינה להתקשר, הן במקביל לתקופת ההתקשרות על פי החוזה ו/או לאחריה, לפי שיקול דעתה הבלעדי, עם כל גורם אחר בקשר לעבודות הנדרשות במכרז זה, הן לשירותים נשוא מכרז זה והן לשירותי תגבור למכרז זה.
- 15.6 בנוסף יידרש הזוכה במכרז להמציא למזמינה, במעמד המצאת החוזה החתום על ידו, את ערבות הביצוע כמפורט בחוזה וכן את מסמך דרישות הביטוח כשהוא חתום בידי חברת הביטוח. ערבות המכרז שהומצאה על ידי המציע עם הצעתו במכרז תוחזר לידי לאחרי חתימת החוזה והמצאת ערבות ביצוע כאמור.
- 15.7 לא עמד הזוכה בהתחייבויותיו, תהא רשאית המזמינה, לפי שיקול דעתה הבלעדי, לבטל את זכייתו או לתת לו ארכה נוספת למלא אחר התחייבויותיו. ביטלה המזמינה את זכיית המציע בשל אי-עמידתו בהתחייבויותיו, תהא המזמינה רשאית לחלט כפיצוי מוסכם ומוערך מראש את ערבות המכרז שהגיש המציע במסגרת מכרז זה, וזאת מבלי לגרוע מכל סעד אחר העומד לרשותה.
- 15.8 למציע שזכייתו בוטלה כאמור, לא תהיה כל טענה כלפי המזמינה - ובעצם הגשת הצעתו הוא מוותר על כל טענה, תביעה ו/או דרישה כלפי המזמינה - בקשר עם ביטול זכייתו ו/או חילוט ערבות המכרז כאמור.
- 15.9 מבלי לגרוע מהאמור לעיל, המזמינה רשאית, לפי שיקול דעתה הבלעדי, לא לקבל הצעה של מציע במכרז, או לבטל את ההכרזה על הצעה של מציע במכרז כהצעה הזוכה במכרז, גם במקרים הבאים:
- 14.9.1 יש בידי המזמינה הוכחות (לפי שיקול דעתה הבלעדי) כי, הזוכה (לעיל ולהלן - ו/או מי מטעמו) נתן או הציע שוחד, מתנה, מענק, שי, דורון או טובת הנאה כלשהי בקשר עם הזכייה במכרז.

- 14.9.2. התברר למזמינה כי הצהרה כלשהי של הזוכה שניתנה במכרז אינה נכונה, או שהזוכה לא גילה למזמינה עובדה מהותית אשר, לדעת המזמינה, היה בה כדי להשפיע על קביעתו כזוכה במכרז, או שלאחר הגשת הצעתו ועד למועד חתימת החוזה על ידו התרחש אירוע אשר יש בקיומו משום חשש להיעדר אפשרות מצד המציע במכרז, לרבות הזוכה, למלא אחר כל התחייבויותיו על פי החוזה.
- 14.9.3. הוטל/הוטלו עיקול/עיקולים על נכסי הזוכה, כולם או חלקם, אשר לדעת המזמינה יש בו/בהם כדי להשפיע על יכולתו של הזוכה להעניק את השירותים במסגרת המכרז, והעיקול/העיקולים האמור/האמורים לא הוסר/הוסרו לחלוטין תוך שלושים (30) ימים ממועד הטלת/הטלתם.
- 14.9.4. מונה לנכסי הזוכה, כולם או חלקם, נאמן או מנהל מיוחד או כונס נכסים זמני או קבוע או מפרק זמני או קבוע והמינוי כאמור, לא בוטל תוך ארבעה-עשר (14) ימים ממועד קביעתו.
- 14.9.5. התברר למזמינה כי הועבר עשרים וחמישה אחוזים (25%) או יותר מהון המניות הנפרע והמונפק של הזוכה, ללא הסכמה מראש ובכתב של המזמינה.
- 15.10 מובהר כי, בכל מקרה עד לחתימת מורשי החתימה מטעם המזמינה על החוזה לא יהיה כל חוזה בר-תוקף בין הצדדים.

#### **16. גילוי הצעת המציע**

- 16.1 בהגשת הצעתו מביע המציע הסכמתו מראש לגילוי הצעתו בפני מציעים אחרים, אם המזמינה תידרש לגלותה, פרט למידע שהוא בבחינת סוד מקצועי או מסחרי, שעליהם הודיע המציע במפורש, על גבי **טופס 10**. מובהר בזאת כי לא יהיה בציון סעיפים ו/או מסמכים כאמור לעיל, שפרסומם מחויב על פי כל דין, כדי לחייב את המזמינה.
- 16.2 ידוע למציע כי למזמינה סמכות, לפי שיקול דעתה הבלעדי, להחליט לגלות פרטים שאותם ביקש המציע להותיר חסויים, וזאת לאחר שמסרה למציע הודעה על כוונתה למסור פרטים אלו - ולמציע לא תהיה כל טענה ו/או דרישה כלפי המזמינה בעניין זה.
- 16.3 מובהר בזאת כי ככל שהמזמינה תקבל את בקשת המציע בדבר הסתרת החלקים החסויים בהצעתו, הרי שאותם החלקים בהצעות של מציעים אחרים שהוגשו למכרז זה יהיו חסויים בפניו.

#### **17. כשיר שני**

- 17.1 מבלי לגרוע מכל זכות העומדת למזמינה, ובנוסף לכל זכות העומדת לה על פי כל דין ועל פי תנאי המכרז, תהיה רשאית להכריז על המציע שדורג במקום שלאחר ההצעה הזוכה ככשיר שני. עם קבלת הודעה בעניין זה מאת המזמינה, יאריך הכשיר השני את תוקף ערבות המכרז שלו לתשעים (90) ימים נוספים ממועד תוקף ערבות המכרז כפי שהיה נכון לאותו מועד.
- 17.2 במקרה שבו ביטלה המזמינה את זכיותו של הזוכה ו/או ביטלה את החוזה עם המציע הזוכה **מכל סיבה שהיא**, תהא רשאית המזמינה, אך לא חייבת, לפי שיקול דעתה הבלעדי, להתקשר עם המציע שהוכרז ככשיר שני. אם תחליט המזמינה לעשות כן, מתחייב הכשיר השני לחתום על החוזה תוך שבעה (7) ימים ממועד ההודעה על כך או במועד אחר אשר יקבע על ידי המזמינה - חלף יציאה למכרז חדש - וההוראות החלות על המציע הזוכה יחולו על הכשיר השני בהתאמה.
- 17.3 המזמינה תהיה רשאית, לפי שיקול דעתה הבלעדי, גם להכריז על כשיר שלישי וכן הלאה. הכשירים הנוספים יעמדו בדרישות המפורטות לעיל, בהתאמה.

**18. תנאים כלליים**

- 18.1 כל מסמכי המכרז הם רכושה של המזמינה, והם נמסרים למציע לשם הכנת הצעתו והגשתה, ולשם כך בלבד, ואין להעתיק ו/או לצלם ו/או לעשות בהם שימוש שלא למטרות המכרז, ללא הסכמת המזמינה מראש ובכתב.
- 18.2 על המציע ו/או רוכש מסמכי המכרז שאינו מציע, להחזיר מסמכי המכרז עד למועד האחרון להגשת ההצעות, כמפורט לעיל.
- 18.3 למען הסר ספק, מובהר בזאת כי, גם מסמכי המכרז, לאחר שהוחזרו למזמינה, ואחר שמולאו כנדרש על ידי המציע, הם ויהיו רכושה של המזמינה, והיא תוכל לעשות בהם שימוש על פי שיקול דעתה הבלעדי, בין אם המציע מגיש המסמכים זכה במכרז ובין אם לאו. המציע לא יהא זכאי לבוא בכל טענה ו/או דרישה כספית ו/או אחרת ו/או תביעה כלפי המזמינה בקשר עם מסמכים אלה.
- 18.4 דין חל - הליך זה כפוף לדיני מדינת ישראל, בנוסחם מעת לעת. ההצעות תערכנה ותוגשנה בהתאם לכל דין, והמציעים ייחשבו כמי שקיבלו ייעוץ משפטי מתאים לצורך השתתפות בהליך והגשת ההצעות.
- 18.5 תניית שיפוט - כל עניין הנוגע להליך זה יידון אך ורק בבתי המשפט המוסמכים של העיר ירושלים.
- 18.6 הוראה מיטיבה - בכל מקרה של סתירה בין מסמכי המכרז או בין הוראה מהוראותיהם, תגבר ההוראה המיטיבה עם המזמינה, לפי פירושה של המזמינה ועל פי שיקול דעתה הבלעדי.
- 18.7 דרישות ביטוח - תשומת לב המציעים מופנית לדרישות המזמינה לקיום ביטוחים על ידי המציע שיזכה במכרז. כל הסתייגות לגבי דרישות הביטוח יש להעלות במסגרת פניה להבהרות ובתוך המועד שנקבע לכך. לאחר הגשת ההצעה לא תתקבלנה כל הסתייגויות לדרישות הביטוח.
- 18.8 הוצאות ההשתתפות במכרז - המציע יישא לבדו בכל ההוצאות, מכל מין וסוג שהוא, הכרוכות בהכנת ההצעה למכרז ובהשתתפות במכרז - ולא יהא זכאי לכל שיפוי מהמזמינה בגין הוצאות אלה.
- 18.9 הצעה בודדת - כל מציע רשאי להגיש הצעה אחת בלבד. האמור לעיל חל גם על מי ששולט במציע, או הנשלט על ידי המציע, או הנשלט על ידי גורם שלישי השולט גם במציע. לצורך כך יהיה למונח "שליטה" המשמעות שניתנה לו בחוק לניירות ערך, תשכ"ח-1968.
- 18.10 כאמור לעיל, לא תותר הגשת הצעה משותפת לשני גופים משפטיים.

**בכבוד רב,**

**יצחק רביץ,**

**ראש מועצה מקומית קרית יערים**

## טופס 1

### הצהרת והצעת המציע

### מכרז פומבי מס' 04/2020 לאספקת והתקנת ריהוט רחוב, קרית יערים

לכבוד

מועצה מקומית קרית יערים

הגר"א 25, קרית יערים

אנחנו הח"מ, לאחר שקראנו בעיון ובחנו בחינה זהירה את כל מסמכי מכרז פומבי מס' 4/2020 לאספקת והתקנת ריהוט רחוב, קרית יערים, בין המצורפים ובין שאינם מצורפים אך מהווים חלק בלתי-נפרד ממסמכי המכרז, מצהירים ומתחייבים בזה בשם המציע:

1. אנחנו מסכימים לתנאים המפורטים במסמכי המכרז, על כל נספחיו, לרבות עדכונים ו/או שינויים שנערכו בהם מעת לעת בכתב (להלן: "מסמכי המכרז"), והעתידים כולם יחד להוות את החוזה לביצוע העבודות מושא המכרז.
2. אנחנו מצהירים בזה כי: קראנו את כל האמור במסמכי המכרז; השתתפנו בכנס משותפים / סיור קבלנים; וכל הגורמים האחרים המשפיעים על עלויות העבודה וביצועה ידועים ומוכרים לנו, התייעצנו עם כלל הגורמים הנדרשים לרבות ייעוץ משפטי, ובהתאם לכך ביססנו את הצעתנו לביצוע העבודות מושא המכרז (להלן: "העבודות"). כן אנחנו מצהירים כי לא נציג כל תביעות או דרישות המבוססות על טענות של אי-הבנה או אי-ידיעה של מסמכי המכרז ואנחנו מוותרים בזה מראש על טענות אלו.
3. אנחנו מצהירים בזה כי: אנחנו עומדים בכל התנאים הנדרשים במכרז; הצעתנו עונה על כל הדרישות שבמסמכי המכרז; ברשותנו הידע, הניסיון והיכולת לביצוע העבודות באופן מקצועי וברמה גבוהה; ונמצאים ברשותנו כל הציוד והכלים המתאימים לביצוע העבודות מבחינת האיכות, קצב ומשך העבודה וכוח האדם הדרושים, הכל כמפורט במסמכי המכרז ובהתאם ללוח הזמנים שיידרש.
4. אנחנו מתחייבים למלא אחר הוראות מסמכי המכרז ולמלא אחר כל התחייבויותינו על פי מסמכי המכרז במהימנות ואמינות, תוך שמירה קפדנית על הוראות כל חוק. אנחנו מצהירים כי איננו רשאים להעביר כל מידע שברשותנו כתוצאה מהשתתפותנו במכרז זה לשום גורם אחר או לעשות בו שימוש כלשהו שלא במסגרת מכרז זה.
5. מבלי לגרוע מכלליות האמור לעיל, אנחנו מתחייבים לבצע את העבודות המפורטות במסמכי המכרז, בסך כמפורט בהצעתנו למכרז, בהתאם להוראות מסמכי המכרז, כולל, בין השאר, החוזה במסגרתו, ואנחנו מקבלים על עצמנו לסיים את העבודות האמורות לפי שיקול דעתכם ובלוח הזמנים שיידרש.
6. ביטוחים:
  - 6.1 אנחנו מתחייבים, ככל שהצעתנו תזכה, לבצע את הביטוחים הנדרשים בהתאם לתנאים המפורטים בחוזה **ובנספח ג'** לחוזה הנ"ל (להלן: "דרישות הביטוח") ולהפקיד בידיכם - לא יאוחר משבעה (7) ימים ממועד ההודעה על זכייתנו ובמעמד החתימה על החוזה, וכתנאי לתחילת ביצוע העבודות, מסמך אישור קיום ביטוחים (מקור) כשהוא חתום כדין על ידי המבטח.
  - 6.2 בנוסף להמצאת מסמך אישור קיום ביטוחים כאמור, אנחנו מתחייבים בכפוף לדרישתכם בכתב להמציא לכם העתקים מפוליסות הביטוח הנדרשות.
  - 6.3 אנחנו מצהירים כי הבאנו לידיעת מבטחינו את הוראות הביטוח הנכללות במכרז ואת מהות העבודות לפי המכרז במלואן וקיבלנו ממבטחינו התחייבות לערוך עבורנו את כל הביטוחים הנדרשים על ידיכם. במקרה בו תיבחר הצעתנו כהצעה הזוכה נעמוד במלוא דרישותיכם לעניין ביטוחים כמפורט במסמכי המכרז.
  - 6.4 מבלי לגרוע מזכותכם לכל סעד אחר, אם לא נפעל כאמור לעיל - אנחנו מסכימים כי תהיו רשאים למנוע מאיתנו את מועד תחילת ביצוע העבודות ו/או לפעול כלפינו כמי שהפר את החוזה ו/או התחייבותינו על פי מסמכי המכרז.

7. אנחנו מצהירים בזאת כי, הובא לידיעתנו שאין באמור בהצעתנו זו או בהגשתה לכם כדי לחייב אתכם ו/או כדי להוות קיבול על ידיכם בדרך כלשהי של הצעתנו. אנחנו מסכימים כי תהיו רשאים (אך לא חייבים), לפי שיקול דעתכם הבלעדי, לראות בהצעתנו זו ובקבלתה על ידיכם חוזה מחייב בינינו לביניכם. ידוע לנו ואנחנו מסכימים כי אתם תהיו רשאים לנהל כל הליך שעניינו הגשת הצעות מתוקנות. כן ידוע לנו שתהיו רשאים לבטל את המכרז בכל מועד שהוא, לרבות לאחר הגשת ההצעות ועד למועד מתן צו התחלת עבודה.
8. הצעתנו זו היא בלתי-חוזרת, אינה ניתנת לביטול, שינוי או תיקון ועומדת בתוקף ומחייבת אותנו לתקופה של תשעים (90) ימים מהמועד האחרון להגשת ההצעה. תוקף ההצעה יוארך לפרק זמן נוסף, על פי דרישת המזמינה. במקרה זה תהיו רשאים לדרוש מאיתנו את הארכת תוקף ערבות המכרז בהתאם.
9. מיד עם קבלת אישורכם בכתב כי הצעתנו נבחרה ונתקבלה, יהיו התנאים המפורטים בה, על כל נספחיה, חוזה המחייב אותנו. אם הצעתנו תתקבל, אנחנו מתחייבים לבוא למשרדכם, במועד שייקבע על ידיכם לשם כך, ולהפקיד בידיכם ערבות ביצוע - ערבות בנקאית לביצוע החוזה, כנדרש במסמכי המכרז, את מסמך דרישות הביטוח בנוסח הנדרש במסמכי החוזה (מקור) ואת כל המסמכים הנוספים הטעונים המצאה על פי מסמכי המכרז ועל פי דרישתכם, וכמו כן לחתום על מסמכי החוזה המהווה חלק ממסמכי המכרז.
10. אנחנו מתחייבים כי, אם הצעתנו תתקבל, נהיה ערוכים ומוכנים לאספקת והתקנת הטובין במהירות המירבית בהתאם לתנאי החוזה לרבות המועדים הקבועים בו.
11. מצורפת בזאת ערבות מכרז - ערבות בנקאית ערוכה לפקודתכם כנדרש במסמכי המכרז (בנוסח שצורף **כטופס 2** למסמך א' במסמכי המכרז).
12. אנחנו מצהירים כי, ידוע לנו שאם נפר התחייבות מהתחייבויותינו המפורטות לעיל או אם נחזור בנו בדרך כלשהי מהצעתנו, אתם תהיו זכאים, מבלי לפגוע ביתר זכויותיכם, לחלט את סכום ערבות המכרז כפיצוי קבוע ומוערך מראש על הנזקים, הטרחה וההוצאות שנגרמו לכם בשל הפרת התחייבויותינו ו/או בשל הפרת חוזה ו/או במהלך ניהול המכרז.
13. אנחנו מצהירים כי, הצעה זו מוגשת ללא קשר ו/או תיאום עם מציעים אחרים ואנחנו מתחייבים לא לגלות ולמנוע את גילוי פרטי הצעתנו לאחרים עד למועד קבלת הודעת המזמינה על הזוכה במכרז.
14. אנחנו מצהירים כי, הבנו את כל מסמכי המכרז על כל פרטיהם, וכל הגורמים האחרים המשפיעים על הוצאות העבודות ידועים ומוכרים לנו, וכי בהתאם לכך ביססנו את הצעתנו, ואנחנו מגישים בזאת את הצעתנו לביצוע העבודות מושא המכרז, בתנאים המפורטים במסמכי המכרז.
15. **הצעתנו היא כמפורט להלן:**

**הצעת המחיר הסופית והמוחלטת עבור הטובין הינה כדלקמן:**

הטובין	מחיר ליחידה – לא כולל מע"מ
ספסל	
אשפתון	
לוח מודעות	
ברזיה	
סה"כ עלות "סל הטובין"- סכום מחירים ליחידה	

16. להצעתנו זו מצורפים כל הנספחים ו/או הטפסים הדרושים, על פי מסמכי המכרז.

17. אנחנו מצהירים כי, ידוע לנו שביצוע העבודות מושא המכרז מותנה בקיום מקור תקציבי מאושר, וכי התקשרות המזמינה עם הזוכה במכרז זה תצא לפועל אך ורק לאחר אישור כדין של תקציב לאספקת הנדרש בו. לעניין זה יובהר כי ידוע לנו שקבלת אישור כאמור יכולה להתעכב ממועד מסירת הודעה בזכייה לזוכה במכרז. עוד אנחנו מצהירים כי ידוע לנו שלמזמינה שמורה הזכות להחליט על ביטול העבודות או על שינוי מועדי הביצוע ו/או על היקף ביצועם ובכלל זאת צמצום העבודות, ולזוכה לא תהיה כל טענה או דרישה או תביעה כלפי המזמינה בעניין זה.

18. אנחנו מצהירים כי: הצעתנו היא בגדר המטרות והסמכויות הקבועות במסמכי התאגיד שבשמו מוגשת הצעה, אנחנו זכאים לחתום בשם התאגיד על הצעה זו, ואין כל מניעה על פי דין או חוזה לחתימתנו על הצעה זו.

בכבוד רב,

\_\_\_\_\_  
(חתימת מורשי חתימה וחותמת המציע)

\_\_\_\_\_  
המציע [תאריך]

שם המציע (באותיות דפוס) \_\_\_\_\_  
שמות מורשי החתימה \_\_\_\_\_  
אישיות משפטית (חברה/שותפות/אחר - נא לפרט) \_\_\_\_\_  
מס' רישום האישיות המשפטית/עוסק מורשה \_\_\_\_\_  
כתובת (פיזית) \_\_\_\_\_  
כתובת דואר אלקטרוני \_\_\_\_\_  
מס' טלפון \_\_\_\_\_  
מס' פקס \_\_\_\_\_  
מס' רישום ברשם הקבלנים \_\_\_\_\_

#### אימות עו"ד לתאגיד

אני הח"מ \_\_\_\_\_, עו"ד (מ.ר. \_\_\_\_\_) מאשר כי ביום \_\_\_\_\_ הופיעו בפני ה"ה \_\_\_\_\_, ת.ז. \_\_\_\_\_, \_\_\_\_\_, המורשים בחתימתם לחייב את תאגיד \_\_\_\_\_ המציע במכרז פומבי מס' 4/2020 בהתאם להוראות תקנון התאגיד ובהתאם לכל דין; ולאחר שהזהרתיהם כי עליהם להצהיר את האמת וכי יהיו צפויים לעונשים הקבועים בחוק באם לא יעשו כן, אישרו בפני את תוכן תצהירם לעיל בחתמם עליו בפני.

חתימה + חותמת

תאריך

## טופס 1.1

### הטובין המוצעים

בנספח זה יצרף המציע:

1. את דגמי הטובין המוצעים על ידו ובכלל זה מפרטים ותמונות להמחשה.
2. האחריות הניתנת בגין הטובין.
3. תקן מוצר של מכון התקנים.

**טופס 2**

**נוסח כתב ערבות מכרז - ערבות בנקאית להצעה למכרז**

תאריך \_\_\_\_\_

לכבוד

מועצה מקומית קרית יערים (להלן: "המזמינה")  
הגר"א 25, קרית יערים

1. לבקשת \_\_\_\_\_ מס' ת.ז.ח.פ.ע.מ. \_\_\_\_\_ (להלן: "המזייע") אנחנו ערבים בזה כלפי המזמינה לסילוק כל סכום עד לסך כולל של 30,000 ₪ (שלושים אלף שקלים חדשים) (להלן: "סכום הערבות") שתדרשו מאת המזייע בקשר עם השתתפות במכרז פומבי מס' 04/2020 לאספקת והתקנת ריהוט רחוב, קרית יערים.
2. לפי דרישתכם הראשונה בכתב, תוך תקופה שלא תעלה על חמישה-עשר (15) ימים ממועד קבלת דרישתכם על ידינו באופן המפורט להלן, אנחנו נשלם לכם כל סכום הנקוב בדרישה, ובלבד שלא יעלה על סכום הערבות, מבלי להטיל עליכם חובה להוכיח את דרישתכם ומבלי שתהיו חייבים לדרוש את התשלום תחילה מאת המזייע.
3. כל דרישה לתשלום מכוח כתב ערבות זה תימסר לנו בכתב בסניף \_\_\_\_\_ בכתובת \_\_\_\_\_ כשהיא חתומה על ידי המוסמכים מטעמכם.
- לעניין סעיף זה, דרישה אשר תימסר בפקס או בדואר אלקטרוני, לא תיחשב כ"דרישה".
4. התשלום כאמור בסעיף 2 לעיל ייעשה על ידינו, בדרך של העברה בנקאית לחשבונכם על פי הפרטים שיימסרו על ידיכם בדרישתכם או באמצעות המחאה עשויה על ידינו לפקודתכם - על פי שיקול דעתכם הבלעדי.
5. **ערבות זו תישאר בתוקפה עד ליום 19/05/2020 (כולל)**, ולאחר תאריך זה תהיה בטלה ומבוטלת. כל דרישה על פי ערבות זו צריכה להתקבל על ידינו בכתב לא יאוחר מהתאריך הנ"ל.
6. ערבות זו אינה ניתנת להעברה או להסבה.

בכבוד רב,

\_\_\_\_\_

שם מוציא הערבות (בנק/חברת ביטוח): \_\_\_\_\_

מספר /שם הסניף: \_\_\_\_\_

מס' טלפון: \_\_\_\_\_ מס' פקס: \_\_\_\_\_

כתובת למשלוח דרישת מימוש הערבות: \_\_\_\_\_

**טופס 3**

**הצהרה על מעמד משפטי**

על המציע לציין במדויק את מעמדו המשפטי, בפרקים שלהלן:

**א. מעמד משפטי**

במקרה של יחיד יש לצרף תעודת עוסק מורשה.

במקרה של חברה - יש למלא את פרקים ב ו-ג'.

**יש לצרף תדפיס מרשם החברות (נסח חברה) / תעודת עוסק מורשה.**

**ב. פרטים כלליים**

שם: \_\_\_\_\_

כתובת: \_\_\_\_\_

טלפון: \_\_\_\_\_

מס' התאגיד: \_\_\_\_\_

או - מס' עוסק מורשה: \_\_\_\_\_

**ג. שמות בעלי זכות החתימה**

שם פרטי	שם משפחה	מס' תעודת זהות	דוגמת חתימה

אנחנו, החתומים מטה, מאשרים בזאת כי, הפרטים שמסרנו על מעמדנו המשפטי בטופס זה מדויקים ועדכניים.

\_\_\_\_\_  
(חתימה)

\_\_\_\_\_  
(חתימה)

\_\_\_\_\_  
(חתימה)

**טופס 4**

**תצהיר בדבר ניסיון המציע**

אנחנו הח"מ \_\_\_\_\_, \_\_\_\_\_, ת.ז. \_\_\_\_\_, מורשי חתימה מטעם \_\_\_\_\_ מס' \_\_\_\_\_ זיהוי/ח.פ. \_\_\_\_\_ (להלן: "המציע"), לאחר שהוזהרנו כי עלינו להצהיר את האמת וכי נהיה צפויים לעונשים הקבועים בחוק באם לא נעשה כן, מצהירים בזאת כדלקמן:

1. אנחנו משמשים כ- \_\_\_\_\_ [תפקיד], כ- \_\_\_\_\_ [תפקיד], ב- \_\_\_\_\_ [שם המציע].
2. אנחנו מוסמכים לתת תצהיר זה מטעם המציע.
3. המציע בעל ניסיון במהלך שלוש השנים האחרונות שקדמו למועד הגשת ההצעות, בהשלמת ביצוע פרויקט אחד עבור רשות מקומית הכוללת בתוכו עבודות כמפורט בסעיף "מהות המכרז" לעיל - ביחס לאספקת והתקנת ריהוט רחוב - בהיקף כספי של, לפחות, 800,000 ₪ - לא כולל מע"מ.
4. מובהר כי לצורך עמידה בתנאי הסף כאמור, ניתן להציג לחלופין שני (2) פרויקטים של השלמת ביצוע עבודות כנדרש - בתקופה הנ"ל - המכילים, במצטבר, את כל המרכיבים המפורטים לעיל, ובלבד שכל פרויקט כאמור עומד על סך של, לפחות, מחצית הסכום האמור לעיל.
5. להלן יפורט ניסיון המציע כמפורט בתנאי הסף:

**רשימת הפרויקטים אשר בוצעו על ידי המציע - נא להקפיד על ציון כל פרטי טבלת הניסיון באופן מלא ומדויק**

שם הלקוח, שם הפרויקט, ומקום הפרויקט	היקף הפרויקט בשקלים חדשים (לא כולל מע"מ)	סוג העבודות [תוך התייחסות להגדרת העבודות כמפורט בסעיף "מהות המכרז" לעיל]	תקופת ביצוע הפרויקט [מחודש ועד חודש]	איש הקשר אצל הלקוח [שם, תפקיד, טלפון]

6. מצורפים להצעתנו העתקים נאמנים למקור של אישורים ותעודות המעידות על הניסיון כמפורט לעיל (חשבונות סופיים מאושרים על ידי מקבל העבודה/שירותים ו/או כל מסמך אחר, התומך באופן מלא בהצהרת המציע).

7. אנחנו מצהירים כי זהו שמנו, זו חתימתנו ותוכן תצהירי אמת.

\_\_\_\_\_  
(חתימת המצהיר/ים)

**אימות עו"ד לתאגיד**

אני הח"מ \_\_\_\_\_, עו"ד (מ.ר. \_\_\_\_\_) מאשר כי ביום \_\_\_\_\_ הופיעו בפני ה"ה \_\_\_\_\_, ת.ז. \_\_\_\_\_, \_\_\_\_\_ ו- \_\_\_\_\_, ת.ז. \_\_\_\_\_, המורשים בחתימתם לחייב את תאגיד \_\_\_\_\_ המציע במכרז פומבי מס' 04/2020 בהתאם להוראות תקנון התאגיד ובהתאם לכל דין; ולאחר שהזהרתיהם כי עליהם להצהיר את האמת וכי יהיו צפויים לעונשים הקבועים בחוק באם לא יעשו כן, אישרו בפני את תוכן תצהירם לעיל בחתמם עליו בפני.

\_\_\_\_\_  
שם מלא + חתימה

\_\_\_\_\_  
תאריך

**טופס 5**

**אישור רו"ח על הכנסות**

לכבוד  
מועצה מקומית קרית יערים

הנדון: אישור מחזור עסקים כספי של: \_\_\_\_\_ (שם המציע במכרז)

1. הרינו לאשר בזאת שמחזור העסקים הכספי (הכנסות, לא כולל מע"מ) של המציע \_\_\_\_\_, ח.פ./ע.מ. \_\_\_\_\_ הם כמפורט להלן, בכל אחת מהשנים המפורטות להלן:

בשנת המס 2017 - \_\_\_\_\_ נה.

בשנת המס 2018 - \_\_\_\_\_ נה.

בשנת המס 2019 - \_\_\_\_\_ נה.

\* באשר לנתוני שנת 2019, ניתן להתבסס על דו"ח בלתי-מבוקר, חתום על ידי רואה החשבון, היה ולא יהיו בידי המציע דו"חות מבוקרים במועד הגשת ההצעה למכרז.

**סכומים אלה עולים על הנדרש במסגרת "תנאי סף פיננסיים" בגוף הוראות תנאי המכרז והזמנה להציע הצעות.**

2. בהתאם להצהרת המציע, הרינו לאשר כי לא רשומה הערת "עסק חיי" לגבי המציע ולמיטב ידיעתנו לא קיים חשש ולא קיימת כוונה לרשום הערת "עסק חיי" בטווח הזמן הנראה לעין.

בכבוד רב,

\_\_\_\_\_  
חתימה וחותמת

\_\_\_\_\_  
שם מלא (רו"ח)

\_\_\_\_\_  
טלפון

\_\_\_\_\_  
כתובת

## טופס 6

### תצהיר לעניין חוק עסקאות גופים ציבוריים, תשל"ו-1976 [יש למלא באמצעות מורשי החתימה מטעם המציע]

אני/אנחנו הח"מ \_\_\_\_\_, ת.ז. \_\_\_\_\_, לאחר שהוזהרתי/הוזהרנו כי עלי/עלינו להצהיר את האמת וכי אהיה/נהיה צפוי/צפויים לעונשים הקבועים בחוק באם לא אעשה/נעשה כן, מצהיר/מצהירים בזאת:

1. אני/אנחנו משמש/משמשים כ- \_\_\_\_\_ (תפקיד) ב \_\_\_\_\_ (שם המשתתף)

2. אני/אנחנו מוסמך לתת תצהיר זה מטעם המשתתף.

3. יש לסמן את הסעיף הרלבנטי מבין האמורים להלן:

המשתתף/החבר במשתתף או בעל זיקה \*אליו לא הורשעו \*\*ביותר משתי עבירות\*\*\*;

המשתתף/ החבר במשתתף או בעל זיקה \*אליו הורשעו \*\*ביותר משתי עבירות\*\*\*, אך במועד האחרון להגשת ההצעות למכרז חלפה שנה אחת, לפחות, ממועד ההרשעה האחרונה.

\* "בעל זיקה" - כהגדרתו בסעיף 22 (א) לחוק עסקאות גופים ציבוריים, תשל"ו-1976.

\*\* "הורשע" - הורשע בפסק דין חלוט בעבירה שנעברה לאחר יום 31.10.02.

\*\*\* "עבירה" - עבירה לפי חוק שכר מינימום, תשמ"ז-1987, או עבירה לפי חוק עובדים זרים (איסור העסקה שלא כדין והבטחת תנאים הוגנים), תשנ"א-1991. ולעניין עסקאות לקבלת שירות כהגדרתו בסעיף 2 לחוק להגברת האכיפה של דיני העבודה, תשע"ב-2011, גם עבירה על הוראות החיקוקים המנויות בתוספת השלישית לאותו חוק.

4. יש לסמן את הסעיף הרלוונטי מבין האמורים להלן:

חלופה א - הוראות סעיף 9 לחוק שוויון זכויות לאנשים עם מוגבלות, תשנ"ח-1998 (להלן: "חוק שוויון זכויות") אינן חלות על המשתתף.

חלופה ב - הוראות סעיף 9 לחוק שוויון זכויות חלות על המשתתף והוא מקיים אותן.

5. למשתתף שסימן את החלופה ב' בסעיף 4 לעיל - יש להמשיך ולסמן בחלופות-המשנה הרלוונטיות להלן:

חלופה (1) - המשתתף מעסיק פחות ממאה (100) עובדים.

חלופה (2) - המשתתף מעסיק מאה (100) עובדים, לפחות, והוא מתחייב לפנות למנכ"ל משרד העבודה הרווחה והשירותים החברתיים לשם בחינת יישום חובותיו לפי סעיף 9 לחוק שוויון זכויות ובמידת הצורך - לשם קבלת הנחיות בקשר ליישומן.

במקרה שהמשתתף התחייב בעבר לפנות למנכ"ל משרד העבודה הרווחה והשירותים החברתיים לפי הוראות חלופה (2) לעיל, ונעשתה עמו התקשרות שלגביה הוא התחייב כאמור באותה חלופה (2) - הוא מצהיר כי פנה כנדרש ממנו, ואם קיבל הנחיות ליישום חובותיו לפי סעיף 9 לחוק שוויון זכויות, הוא גם פעל ליישומן.

6. למשתתף שסימן את החלופה (2) בסעיף 5 לעיל - המשתתף מתחייב להעביר העתק מתצהיר זה למנכ"ל משרד העבודה והרווחה והשירותים החברתיים בתוך שלושים (30) ימים ממועד התקשרותו עם המזמינה (ככל שתהיה התקשרות כאמור).

7. אני/אנחנו מצהיר/מצהירים כי זהו שמי/שמנו, זו חתימתי/חתימתנו ותוכן תצהיר זה אמת.

---

(חתימת המצהיר/ים)

**אימות עו"ד לתאגיד**

אני הח"מ \_\_\_\_\_, עו"ד (מ.ר. \_\_\_\_\_) מאשר כי ביום \_\_\_\_\_ הופיעו בפני ה"ה \_\_\_\_\_, ת.ז. \_\_\_\_\_, \_\_\_\_\_ ו- \_\_\_\_\_, ת.ז. \_\_\_\_\_, המורשים בחתימתם לחייב את תאגיד \_\_\_\_\_ המציע במכרז פומבי מס' 04/2020 בהתאם להוראות תקנון התאגיד ובהתאם לכל דין; ולאחר שהזהרתיהם כי עליהם להצהיר את האמת וכי יהיו צפויים לעונשים הקבועים בחוק באם לא יעשו כן, אישרו בפני את תוכן תצהירם לעיל בחתמם עליו בפני.

---

שם מלא + חתימה

---

תאריך

## טופס 7

### תצהיר והתחייבות על היעדר ניגוד עניינים

אנחנו הח"מ \_\_\_\_\_, מורשי חתימה מטעם \_\_\_\_\_, ת.ז. \_\_\_\_\_,

מס' זיהוי/ח.פ. \_\_\_\_\_ (להלן: "המציע"), לאחר שהוזהרנו כי עלינו להצהיר את האמת וכי נהיה צפויים לעונשים הקבועים בחוק באם לא נעשה כן, מצהירים בזאת כדלקמן:

1. אנחנו משמשים כ- \_\_\_\_\_ [תפקיד], כ- \_\_\_\_\_ [תפקיד], \_\_\_\_\_ [תפקיד],  
ב- \_\_\_\_\_ [שם המציע].

2. אנחנו מוסמכים לתת תצהיר זה מטעם המציע.

3. אנחנו מתחייבים שלא יהיה לנו או לגורמים הקשורים אלינו במהלך תקופת מתן השירותים, ניגוד עניינים מכל מין וסוג שהוא עם גורמים בעלי עניין בתחום מתן השירותים, וכי אנחנו איננו צפויים לכל תביעה ו/או דרישה ו/או טענה מצד שלישי כלשהו, בקשר עם מילוי התחייבויותינו על פי ההסכם.

4. אנחנו מתחייבים כי לא נהיה בניגוד עניינים עם המועצה המקומית קרית יערים ולא נעבוד במישרין ו/או בעקיפין בשום גוף של המועצה המקומית קרית יערים יש בעלות מלאה או חלקית בו במהלך תקופת ההתקשרות ולמשך שלוש (3) שנים לאחר סיום הפרויקט.

5. אנחנו מתחייבים כי נמנע מכל פעולה ו/או מחדל אשר עלולים להעמיד אותנו או מי הקשור אלינו במצב של ניגוד עניינים כאמור לעיל, לרבות - קבלת עבודה עבור כל גורם או גוף אחר, אם העבודה כאמור עלולה להעמיד אותנו במצב של חשש לניגוד עניינים.

6. אנחנו מתחייבים כי נודיע למועצה המקומית קרית יערים באופן מידי על כל נתון או מצב שבשלהם אנחנו עלולים להימצא במצב של ניגוד עניינים מיד עם היוודע לנו הנתון או המצב האמורים.

7. אנחנו מתחייבים כי נמנע משימוש במידע כלשהו שהגיע לידינו במסגרת מתן השירותים שלא למטרת ביצוע התחייבויותינו כאמור, ובכלל זה להימנע מכל שימוש במידע באופן שיש בו כדי לקדם את עניינינו ו/או מי מטעמנו ו/או ענייני צד שלישי.

8. אנחנו מצהירים ומתחייבים כי נדווח מראש למועצה המקומית קרית יערים על כל כוונה שלנו להתקשר עם כל גורם העלול להביא להתקשרות שתהא בניגוד להתחייבויותינו בסעיפים אלו, ולפעול בהתאם להוראות המועצה המקומית קרית יערים בעניין. המועצה המקומית קרית יערים רשאית לא לאשר לנו התקשרות כאמור או לתת הוראות אחרות שיבטיחו היעדר ניגוד עניינים, ואנחנו מתחייבים כי נפעל בהתאם להוראות אלו, בהקשר זה.

9. לא תהיינה לנו כל תביעה ו/או דרישה ו/או טענה מכל מין וסוג שהוא בגין כל החלטה של המועצה המקומית קרית יערים בקשר עם מניעת ניגוד עניינים.

10. ברור לנו כי הפרת התחייבות זו כלפי המועצה המקומית קרית יערים מהווה הפרה יסודית של ההסכם.

11. מובהר בזאת שלעניין זה "ניגוד עניינים" פירושו גם כל אירוע העלול להוביל למצב של חשש לניגוד עניינים או בעל פוטנציאל לניגוד עניינים.

12. אנחנו מצהירים כי זהו שמנו, זו חתימתנו ותוכן תצהירי אמת.

---

(חתימת המצהיר/ים)

**אימות עו"ד לתאגיד**

אני הח"מ \_\_\_\_\_, עו"ד (מ.ר. \_\_\_\_\_) מאשר כי ביום \_\_\_\_\_ הופיעו בפני ה"ה \_\_\_\_\_, ת.ז. \_\_\_\_\_, \_\_\_\_\_ ו- \_\_\_\_\_, ת.ז. \_\_\_\_\_, המורשים בחתימתם לחייב את תאגיד \_\_\_\_\_ המציע במכרז פומבי מס' 04/2020 בהתאם להוראות תקנון התאגיד ובהתאם לכל דין; ולאחר שהזהרתיהם כי עליהם להצהיר את האמת וכי יהיו צפויים לעונשים הקבועים בחוק באם לא יעשו כן, אישרו בפני את תוכן תצהירם לעיל בחתמם עליו בפני.

---

שם מלא + חתימה

---

תאריך

## טופס 8

### תצהיר והתחייבות לעניין שמירה על דיני העבודה

אנחנו הח"מ \_\_\_\_\_, \_\_\_\_\_, ת.ז. \_\_\_\_\_, מס' זיהוי/ח.פ. \_\_\_\_\_ מורשי חתימה מטעם \_\_\_\_\_, מס' זיהוי/ח.פ. \_\_\_\_\_ (להלן: "המציע") לאחר שהוזהרנו כחוק כי עלינו לומר את האמת וכי נהיה צפויים לכל העונשים הקבועים בחוק אם לא נעשה כן, מצהירים ומתחייבים בזאת ובכתב כדלקמן -

- המציע, בעלי השליטה בו ומנהליו מקיימים את חובותיהם בדבר שמירת זכויותיהם של עובדי התאגיד לפי דיני העבודה כהגדרתם להלן, ההסכמים הקיבוציים וצווי ההרחבה החלים על התאגיד, ככל שחלים הסכמים או צווים כאמור.
  - המציע, בעלי השליטה בו ומנהליו מתחייבים כי ימשיכו לשמור על זכויות עובדי התאגיד המפורטות בסעיף 1 לעיל במהלך כל תקופת ההתקשרות מושא **מכרז פומבי מס' 04/2020** לאספקת והתקנת ריהוט רחוב, קרית יערים.
  - המציע, בעלי השליטה בו ומנהליו לא הורשעו בשלוש השנים שקדמו להגשת ההצעה במכרז זה, בשל הפרת דיני העבודה כהגדרתם להלן, ולא נקנסו בשנה שקדמה להגשת ההצעה במכרז זה על ידי מפקח שמונה לפי סעיף 5 לחוק העבירות המינהליות, תשמ"ו-1985, ביותר משני קנסות בשל הפרת דיני העבודה, וכן לא הורשעו בעבירה לפי חוק שכר המינימום, תשמ"ז-1987 (ולחילופין חלפה שנה ממועד ההרשעה או - אם הורשעו פעמיים או יותר - כי חלפו 3 שנים, לפחות, ממועד ההרשעה האחרון).
  - המציע בעלי השליטה בו ומנהליו לא הורשעו בעבירה של העסקת עובדים זרים בשלוש השנים שקדמו להגשת ההצעה במכרז זה.
  - המציע, בעלי השליטה בו ומנהליו מצהירים כי הם מקיימים ומתחייבים כי ימשיכו לקיים את כל הוראות הדין בעניין עובדים זרים.
  - ידוע לי כי מספר קנסות בגין אותה עבירה - אך במועדים שונים - נחשבים לקנסות שונים. לעניין תצהיר זה -
- "דיני העבודה" - החיקוקים המפורטים בתוספת השנייה לחוק בית הדין לעבודה, תשכ"ט-1969, אשר שר התעשייה, המסחר והתעסוקה ממונה על ביצועם.
- אנחנו מצהירים כי זהו שמנו, זו חתימתנו ותוכן תצהיר זה אמת.**

שם מלא + חתימה

תאריך

### אימות עו"ד לתאגיד

אני הח"מ \_\_\_\_\_, עו"ד (מ.ר. \_\_\_\_\_) מאשר כי ביום \_\_\_\_\_ הופיעו בפני ה"ה \_\_\_\_\_, ת.ז. \_\_\_\_\_, המורשים בחתימתם לחייב את תאגיד \_\_\_\_\_, המציע במכרז פומבי מס' 04/2020 בהתאם להוראות תקנון התאגיד ובהתאם לכל דין; ולאחר שהזהרתיהם כי עליהם להצהיר את האמת וכי יהיו צפויים לעונשים הקבועים בחוק באם לא יעשו כן, אישרו בפני את תוכן תצהירם לעיל בחתמם עליו בפני.

שם מלא + חתימה

תאריך

## טופס 9

### תצהיר בדבר היעדר עבר פלילי

אנחנו הח"מ \_\_\_\_\_, \_\_\_\_\_, ת.ז. \_\_\_\_\_, מס' זיהוי/ח.פ. \_\_\_\_\_ מורשי חתימה מטעם \_\_\_\_\_ (להלן: "המציע"), לאחר שהוזהרנו כחוק כי עלינו לומר את האמת וכי נהיה צפויים לכל העונשים הקבועים בחוק אם לא נעשה כן, מצהירים ומתחייבים בזאת ובכתב כדלקמן:

1. הוסמכנו כדין על ידי המציע לחתום על תצהיר זה בתמיכה להצעה פומבי מס' 04/2020 לאספקת והתקנת ריהוט רחוב, קרית יערים (להלן: "המכרז").
2. המציע לא הורשע ו/או נחקר:

2.1. בעבירות לפי חוק מס קניה (סחורות ושירותים), תשי"ב-1952; פקודת מס הכנסה; פקודת המכס; חוק מס ערך מוסף, תשל"ו-1975; חוק הפיקוח על המטבע, תשל"ח-1978; סעיפים 290 עד 297, 383 עד 393 ו-414 עד 438 לחוק העונשין, תשל"ז-1977, למעט הרשעות שנמחקו או התיישנו לפי חוק המרשם הפלילי ותקנת השבים, תשמ"א-1981.

### או [מחק את המיותר]

- 2.2. המציע נחקר ו/או הורשע בעבר בחשד לביצוע העבירות הבאות: \_\_\_\_\_ (יש לפרט מתוך העבירות המנויות לעיל).
3. הואיל וכך, אנחנו נותנים בזאת את הסכמתנו מראש למסירת כל המידע הקיים ו/או שיהיה קיים אודות המציע במרשם הפלילי ביחס לעבירות שפורטו לעיל, על פי חוק המרשם הפלילי ותקנת השבים, תשמ"א-1981.
4. הסכמה זו תהא תקפה במשך כל תקופת ההתקשרות עם הזוכה במכרז שבנדון.
5. אנחנו מצהירים כי זהו שמנו, זו חתימתנו ותוכן תצהיר זה אמת.

חתימת המצהירים

### אימות עו"ד לתאגיד

אני הח"מ \_\_\_\_\_, עו"ד (מ.ר. \_\_\_\_\_) מאשר כי ביום \_\_\_\_\_ הופיעו בפני ה"ה \_\_\_\_\_, ת.ז. \_\_\_\_\_, ו- \_\_\_\_\_, ת.ז. \_\_\_\_\_, המורשים בחתימתם לחייב את תאגיד \_\_\_\_\_ המציע במכרז פומבי מס' 04/2020 בהתאם להוראות תקנון התאגיד ובהתאם לכל דין; ולאחר שהוזהרתי כי עליהם להצהיר את האמת וכי יהיו צפויים לעונשים הקבועים בחוק באם לא יעשו כן, אישרו בפני את תוכן תצהירם לעיל בחתמם עליו בפני.

חתימה + חותמת

תאריך

**טופס 10**

**חלקים חסויים בהצעה**

אנחנו מבקשים שלא תינתן זכות עיון בסעיפים ו/או במסמכים הבאים בהצעתו במכרז פומבי מס' 04/2020 לאספקת והתקנת ריהוט רחוב, קרית יערים, בשל היותם סוד מסחרי:

1. עמוד \_\_\_\_\_ בהצעה, בדבר \_\_\_\_\_  
וזאת, מהנימוקים הבאים: \_\_\_\_\_
2. עמוד \_\_\_\_\_ בהצעה, בדבר \_\_\_\_\_  
וזאת, מהנימוקים הבאים: \_\_\_\_\_
3. עמוד \_\_\_\_\_ בהצעה, בדבר \_\_\_\_\_  
וזאת, מהנימוקים הבאים: \_\_\_\_\_
4. עמוד \_\_\_\_\_ בהצעה, בדבר \_\_\_\_\_  
וזאת, מהנימוקים הבאים: \_\_\_\_\_
5. עמוד \_\_\_\_\_ בהצעה, בדבר \_\_\_\_\_  
וזאת, מהנימוקים הבאים: \_\_\_\_\_
6. עמוד \_\_\_\_\_ בהצעה, בדבר \_\_\_\_\_  
וזאת, מהנימוקים הבאים: \_\_\_\_\_
7. עמוד \_\_\_\_\_ בהצעה, בדבר \_\_\_\_\_  
וזאת, מהנימוקים הבאים: \_\_\_\_\_

- ברור לנו כי אם וועדת המכרזים תקבל את בקשתנו הנ"ל, לפי שיקול דעתה הבלעדי, אזי אותם סעיפים הרלוונטיים בהצעות אחרות שיוגשו למכרז זה, יהיו חסויים בפנינו.
- ידוע ומוסכם עלינו כי, הצהרת והצעת המציע (כתב הצעת המחיר) אינה בגדר פרט חסוי.
- ההחלטה בדבר חיסיון פרט כלשהו נתונה לוועדת המכרזים, אשר תשקול את עמדת המציע - אך אינה מחויבת לקבל אותה.

_____	_____	_____
חתימה/חותמת	תאריך	שם המציע

## מסמך ב'

שנערך ונחתם בקריית יערים ביום \_\_\_\_\_ תוזה \_\_\_\_\_ לחודש \_\_\_\_\_ שנת 2020

**בין:** מועצה מקומית קריית יערים  
באמצעות מורשה החתימה מטעם המועצה  
מרחוב הגר"א 25, קריית יערים  
(להלן: "המועצה")

מצד אחד;

**לבין:** \_\_\_\_\_, ת.ז. / ח.פ. \_\_\_\_\_  
באמצעות המורשה מטעמו מר \_\_\_\_\_ ת.ז. \_\_\_\_\_  
מרחוב \_\_\_\_\_ טלפון \_\_\_\_\_ פקס \_\_\_\_\_  
(להלן: "הספק" או "הקבלן")

מצד שני;

**הואיל:** והמועצה המקומית קרית יערים פרסמה מכרז פומבי מס' \_\_\_\_\_ לאספקת והתקנת ריהוט רחוב (להלן: "המכרז");

**והואיל:** והספק הגיש הצעתו למכרז הנ"ל אשר מהווה חלק בלתי נפרד ממסמכי חוזה זה;

**והואיל:** וועדת המכרזים בישיבתה מיום \_\_\_\_\_ החליטה על קבלת הצעת הספק.

### אי לכך הוצהר, והוסכם בין הצדדים כדלקמן:

#### המבוא:

1. המבוא לחוזה זה וכל יתר מסמכיו מהווים חלק בלתי-נפרד ממנו.

#### הגדרות

2. בחוזה זה ובכל המסמכים המהווים חלק מהחוזה יהיו למונחים להלן, ההגדרות בצדן (אלא אם כוונה אחרת משתמעת מגופו של עניין):

"האתר" - המקום אליו יש לספק ולהתקין ריהוט רחוב כפי שיוגדר על ידי המנהל בהזמנת העבודה החתומה.

"הזמנת עבודה" - דרישה בכתב לאספקת והתקנת ריהוט רחוב, בין אם נדרש פירוק של ריהוט קיים ובין אם לאו, חתומה ומאושרת כדון, כמפורט במסמכי המכרז.

"הטובין" או "ריהוט רחוב" - ספסלים, אשפתונים, לוחות מודעות, ברזיות, לפי העניין.

"המנהל" - מנכ"ל מועצה מקומית קריית יערים ו/או מי שהוסמך / הוסמכו על ידו לעניין הסכם זה או חלק ממנו.

- "מנהל הכספים" מנהל הכספים של מועצה מקומית קריית יערים ו/או מי שהוסמך / הוסמכו על ידה לעניין הסכם זה או חלקו.
- "המועצה" מועצה מקומית קריית יערים.
- "המפקח" האדם שמתמנה מזמן לזמן על ידי המנהל לפקח על ביצוע העבודה או כל חלק ממנה עבור המועצה.
- "הספק" לרבות נציגיו של הספק ומורשיו המוסמכים, וכן כל מי שפועל בשמו ומטעמו בביצוע העבודה.
- "השירותים" אספקת והתקנת ספסלים, אשפתונים, לוחות מודעות וברזיות.
- "עובדי הספק" עובדיו של הספק ו/או שליחיו ו/או המועסקים על ידו או אלה ששירותיהם יושכרו או ירכשו על ידו או על ידי עובדיו או על ידי שליחיו בביצוע העבודות ו/או הסכם או בקשר אליהם וכל מי שהספק אחראי על פי כל דין למעשיו או למחדליו.

#### נספחים:

- נספח א' נוסח הזמנת עבודה
- נספח ב' דרישות ביטוח
- נספח ג' תעודת סיום
- נספח ד' הוראות בטיחות
- נספח ה' נוסח ערבות ביצוע
- נספח ו' טבלת קנסות

#### 3. מסמכי החוזה

- א. בכל מקרה של סתירה, אי-התאמה או פירוש שונה של הוראה מהוראות החוזה לבין הוראה ברורה ומפורשת במסמך אחר מהמסמכים הנספחים לחוזה, ובהיעדר הנחייה אחרת מאת המנהל ו/או המפקח, כוחה של זו שבנספחים עדיף ומכריע על כוחה של ההוראה האמורה בחוזה.

#### 4. היקף החוזה

- א. הוראות החוזה חלות על אספקת הטובין ומתן השירותים על ידי הספק ועל חשבונו לרבות המצאת כוח אדם, החומרים, הכלים, הציוד, המכונות, ההובלות, ההיתרים, המיתקנים וכל דבר אחר הנחוץ לשם כך. כמו כן, כולל החוזה אחריות על הטובין שיסופקו וכן אחריות של הספק על פעולות (כגון תיקונים) שיבוצעו על ידו.

#### 5. מהות העבודות

- א. בכפוף לאמור בהסכם זה ובנספחיו, מתחייב הספק לספק את הטובין ולבצע את השירותים הנדרשים על פי דרישת המועצה, בהתאם להצעתו במכרז. המועצה רשאית להזמין מאת הספק כל כמות טובין ו/או שירותים שהיא, בהיקפים משתנים ובמועדים שונים על פי צרכיה ושיקול דעתה הבלעדיים ואף לא להזמין כלל.

ב. המועצה מוסרת בזאת לספק, על פי צרכיה, בכפוף לתקציבה המאושר ובהתאם לשיקול דעתה והספק מקבל בזאת על עצמו לספק את הטובין ו/או השירותים כקבלן עצמאי, הכל בהתאם להוראות החוזה ולמסמכי המכרז האחרים, להנחת דעתו של המנהל, וימלא לצורך זה אחר כל הוראותיו.

ג. מבלי לגרוע מכלליות האמור לעיל, מובהר בזאת כי חוזה זה הינו חוזה מסגרת וכי המועצה שומרת על זכותה להזמין את כל הטובין ו/או השירותים או חלקן. אספקת הטובין ו/או השירותים על ידי הספק מותנית בהוצאת הזמנה חתומה על ידי המנהל, אשר תועבר אל הספק מעת לעת לפי צרכי המועצה ובהתאם לשיקול דעתה הבלעדי. יובהר כי, המועצה אינה מתחייבת להעביר לביצוע הספק הזמנות בהיקף כספי כלשהו וכן כי המועצה תהא רשאית לרכוש ו/או להתקין ריהוט רחוב כאמור, גם באמצעות ספקים אחרים.

ד. למען הסר ספק מוסכם ומובהר בזאת במפורש כי התקשרות המועצה עם הספק מכוח חוזה זה וכן היקפה מותנים בקיומו של תקציב מאושר על ידי מנהלת הכספים במועצה וכן בקבלת כל האישורים התקציביים וההשתתפות של משרדי הממשלה והגופים האחרים אשר אמורים לממן או להשתתף במימון רכישת הטובין ו/או השירותים, ככל שישנם.

ה. כן מובהר ומודגש בזאת במפורש כי המועצה תהא רשאית לפצל את רכישת הטובין ו/או השירותים נשוא הסכם זה בין מספר זוכים במכרז וכן לשנות, בכל עת, את היקף רכישתה מכל זוכה ולהעביר רכישת טובין ו/או השירותים כלשהם מזוכה אחד לזוכה אחר, הכל בהתאם לשיקול דעתה הבלעדי.

ו. הספק מסכים ומצהיר בזאת במפורש כי ידוע לו שהמועצה רשאית שלא לרכוש ממנו את הטובין ו/או השירותים, כולם או חלקם, אם מחמת אחד הטעמים המנויים לעיל ואם מחמת סיבה אחרת כלשהי בהתאם לשיקול דעתה הבלעדי, מבלי שהוא יהא זכאי לכל תמורה ו/או פיצוי ו/או סעד אחר בגין הטובין ו/או השירותים שלא נרכשו ממנו כאמור.

ז. למען הסר ספק, הספק מוותר בזאת במפורש על כל תביעה ו/או דרישה ו/או טענה בקשר עם האמור, לרבות טענה בנוגע לכמות הטובין ו/או השירותים אשר נרכשו ממנו.

ח. עוד מתחייב הספק לספק הטובין ו/או השירותים בנאמנות, בשקדנות וברמה גבוהה לשביעות רצון המועצה, בכל היקף שיידרש, ובהתאם להוראות המועצה ובמחירי הצעתו. למען הסר ספק, התמורה לפי חוזה זה תקבע רק על פי הטובין ו/או השירותים שסופקו בפועל בהתאם להזמנות המועצה על פי חוזה זה.

ט. כל טובין ו/או שירותים יסופקו על פי הזמנה חתומה על ידי המועצה. בהזמנה יפורט סוג הטובין ו/או השירותים, כמות הטובין ו/או השירותים המבוקשת, מועד האספקה המבוקש ופרטים נוספים ככל שיידרשו. הספק מתחייב לספק את הטובין ו/או השירותים בכמות הנדרשת, במידות הנדרשות תוך סימון ברור ובר קיימא צמוד לטובין, שיכלול את שם היצרן ו/או סימולו.

י. במידה ומותקן טובין במקום של טובין קיים, הטובים הקיים יפורק בצורה מבוקרת על ידי הספק ויונח בסמוך לכביש. פינוי הטובין יבוצע על ידי מי מטעם המזמינה. במידה והספק גרם למפגע בעקבות פרוק פריט טובין קיים, הספק יבצע בעצמו ועל חשבונו תיקון נקודתי להסדרת המפגע.

יא. **הספק מתחייב לספק למועצה טובין ו/או השירותים העומדים בדרישות המפרט, על פי לוח הזמנים הקבוע בהזמנת הטובין ו/או השירותים.** בהיעדר הוראה ספציפית בהזמנת הטובין ו/או השירותים, יספק הספק את הטובין ו/או השירותים הנקובים בהזמנת הטובין ו/או השירותים עד 14 (ארבעה-עשר) ימים מיום קבלת ההזמנה. ככל שהספק לא יעמוד במועד האספקה, הוא יידרש לשלם למועצה קנס בגין האיחור בגובה של 500 ₪ עבור כל יום איחור.

#### **הוראה זו הינה תנאי עיקרי בהסכם והפרתה תהווה הפרה יסודית של ההסכם.**

יב. מבלי לפגוע באמור לעיל וביתר זכויותיה של המועצה על פי כל דין, אם לא יספק הספק את הטובין ו/או השירותים במועד, כאמור לעיל, המועצה תהיה רשאית לרכוש טובין ו/או שירותים מספק אחר ולחייב את הספק בהוצאות רכישה זו וביצוע העבודות על ידי אותו ספק אחר, לרבות הוצאות נלוות.

יג. המועצה תהיה רשאית, אך לא חייבת, לפי שיקול דעתה הבלעדי, בכל עת לדרוש מהזוכה לספק כל מוצר שלא צוין מחירו במסמכי מכרז זה, והזוכה יהא חייב לספק מוצר זה למועצה. התמורה בעבור פריטים מעין אלו תהיה בסך הנקוב במחירון היצרן בניכוי 25% (עשרים וחמישה אחוזים) הפחתה. יובהר ויודגש

כי המועצה אינה מחויבת לעשות כל שימוש בסעיף זה, והיא רשאית להזמין כל מוצר הנקוב במסמכי המכרז או שאינו נקוב בו מכל ספק אחר בדרכים הקבועות בדין.

יד. הספק יעסיק עובדים בעלי אזרחות ישראלית או עובדים זרים העומדים בדרישות חוק עובדים זרים, תשנ"א-1991.

#### 6. תפקידיו וסמכויותיו של המפקח

א. מבלי לגרוע מיתר סמכויות המפקח על פי הסכם זה, מוסכם ומוצהר כי בנוסף למנהל אשר יהיה נציג המועצה לעניין הסכם זה, כמפורט בהסכם, יהיה הספק כפוף להנחיות המפקח. המפקח מוסמך לבקר לבדוק ולפקח על ביצוע השירות, רמת ביצוע, אופי הקשר עם המועצה והכל בהתאם להוראות החוזה. כן יהיה רשאי המפקח למסור הודעה לספק בדבר אי-אישורם של טובין ו/או השירותים, או המיקום בו הונחו/בוצעו. ניתנה הודעה כנ"ל יפסיק הספק את אותה העבודה עד לקבלת החלטתו של המנהל, אשר הינה סופית ואינה ניתנת לערעור. על הספק למלא אחר הוראות המפקח, לשתף עמו פעולה ולאפשר לו לבקר כל עבודה המבוצעת על ידי הספק.

ב. הפיקוח אשר בידי המנהל או בידי המפקח לא ישחרר את הספק מהתחייבויותיו כלפי המועצה למילוי תנאי חוזה זה ולמילוי כל הדרישות שבדין. הספק יהיה אחראי לכל הפעולות, השגיאות, ההשמטות והמגרעות שנעשו או נגרמו על ידיו.

#### 7. הסבת החוזה העברת זכות

א. הספק לא יסב, לא ישעבד ולא יעביר את החוזה, כולו או מקצתו, או כל טובת הנאה על פיו, לאחר, פרט אם קיבל תחילה הסכמה לכך מאת המועצה בכתב ומראש. נתנה המועצה את הסכמתה בהתאם לאמור לעיל בסעיף זה, אין ההסכמה האמורה מטילה חבות כלשהיא על המועצה ואין היא פוטרת את הספק מאחריותו והתחייבויותיו לפי החוזה ולפי כל דין, והספק יישא באחריות מלאה לכל מעשה או מחדל של מבצעי העבודה, באי-כוחם ועובדיהם.

ב. העברת עשרים וחמישה אחוזים (25%) מהשליטה בספק, בין אם ההעברה נעשתה בבת אחת ובין אם נעשתה בחלקים, תיחשב כהעברה המנוגדת לאמור לעיל בסעיף זה.

ג. הספק לא יהיה זכאי להמחות את זכותו לקבלת סכום כלשהו מהמועצה לפי הסכם זה לאחר, אלא אם קיבל הסכמה לכך בכתב ומראש מאת מנהלת הכספים במועצה.

#### 8. קבלני-משנה

א. מבלי לפגוע באמור ביתר הוראות החוזה, הספק אינו רשאי למסור את ביצועו של השירות ו/או חלק ממנו, מתוך השירות הכלול בחוזה לקבלן-משנה, בלי שקיבל תחילה את אישורו מראש ובכתב של המנהל.

ב. לקבלן-המשנה לא תהיה כל זכות עיכבון לגבי הטובין ו/או השירות או כל חלק מהם, אף אם יגיעו לו או לספק כספים מאת המועצה.

ג. ביצוע התחייבויות הספק או חלק מהן על ידי קבלן-משנה כאמור, לא תפטור ולא תשחרר את הספק מאחריותו ומחובה כלשהי מחובותיו על פי החוזה והספק נשאר אחראי לכל הפעולות, השגיאות, ההשמטות המגרעות והנזקים שנגרמו על ידי קבלן-משנה, או שנגרמו על ידו, ויהיה דינם כאילו נעשו על ידי הספק ו/או נגרמו על ידו.

#### 9. אמצעי בטיחות וזהירות

א. במידה ויידרש לכך, על הספק לדאוג להצבת סימני זהירות לביטחון מיקום הטובין ו/או השירותים ולביטחונם ונחותם של עובדי המועצה והציבור, ובכל מקום שיידרש על ידי המנהל או המפקח, או שיהיה דרוש על פי דין או על פי הוראה מצד רשות מוסמכת כלשהי. על הספק להגן על אתר הצבת הטובין ו/או השירותים, על הטובין ו/או השירותים, העובדים והציוד בכל אמצעי סביר ו/או כל אמצעי אחר שיידרש על ידי המועצה או מי מטעמה כך שלא יינזקו בכל נזק שהוא.

ב. למען הסר ספק, ההוצאות המתחייבות בגין מילוי החובות המפורטות בסעיף זה כלולות במחירי הצעת הספק, ולא תינתן כל תמורה נפרדת בגין הוצאות אלו.

ג. נקיטת אמצעי בטיחות נאותים בביצוע העבודות

מבלי לפגוע בשאר הוראות החוזה, הספק מצהיר ומתחייב לפעול בביצוע התחייבויותיו נשוא הסכם זה בהתאם להנחיות הממונה על הבטיחות במועצה. מבלי לגרוע מכלליות האמור על הסק לפעול באופן בטיחותי, לשמירת רווחתם ושלומם של עובדיו וכל אדם וגוף אחר, בהתאם לכל דין, לרבות חוקי הבטיחות בעבודה לרבות על פי חוק ארגון הפיקוח על העבודה, תשי"ד-1954, ופקודת הבטיחות בעבודה [נוסח חדש], תש"ל-1970, והתקנות על פיהם, בהתאם להנחיות מפקח העבודה הראשי במשרד העבודה, בהתאם לתצהיר הבטיחות החתום על ידו, בהתאם לנספח בטיחות - כללי, המהווים חלק בלתי-נפרד ממסמכי המכרז, ובהתאם לתדרוך והנחיות הממונה על הבטיחות במועצה, כפי שיינתנו בטרם יתחיל הספק בביצוע התחייבויותיו נשוא חוזה זה ומעת לעת.

ד. מבלי לפגוע בשאר הוראות החוזה הספק מצהיר ומתחייב להימנע מלבצע עבודה כלשהי בטרם יעבור תדריך בטיחות אצל הממונה על הבטיחות במועצה, ביצע כל הוראה של הממונה על הבטיחות, במידה וישנה כזו, המהווה הוראה אשר נקבעה על ידי הממונה על הבטיחות כהוראה שיש לבצע לפני התחלת מתן השירות במסגרת המכרז, חתם בפניו על הצהרת בטיחות בנוסח המצ"ב כחלק ממסמכי המכרז דגן והגיש אותה לממונה על הבטיחות ולמנהל. במידה והממונה על הבטיחות נתן הוראה אשר ביצועה מהווה תנאי לאישור התחלת אספקת הטובין ו/או השירותים, יכול הספק להתחיל באספקה, מבלי לפגוע בשאר הוראות ההסכם, רק לאחר שהשלים את הוראות הממונה על הבטיחות לשביעות רצונו המלאה של הממונה על הבטיחות.

10. זכות גישה

א. למנהל, למפקח ולכל אדם שהורשה לכך על ידי המנהל תהא זכות כניסה לכל מקום בו נעשית עבודה על ידי הספק, או מובאים ממנו חומרים, מכונות וחפצים כלשהם המשמשים למתן השירות, והספק חייב לאפשר זכות גישה זו.

11. המועצה רשאית לעשות פעולות במקום הספק

א. כל פעולה שהספק התחייב לבצע והוא לא ביצע, וכן כל התחייבות המוטלת עליו לפי החוזה והוא לא מילאה - רשאית המועצה לשים ספק אחר תחתיו ולעשותם במקומו ועל חשבונו, ובלבד שנשלחה אליו לפני כן הודעה בכתב על ידי המנהל, והדורשת ממנו למלא את התחייבויותיו תוך הזמן שנקבע בהודעה. מובהר כי אין באמור בסעיף זה כדי לגרוע מזכויותיה של המועצה בהתאם לחוזה זה ובהתאם לכל דין.

12. שלילת זכות עכבון

א. מוסכם בזה כי אין ולא תהיה לספק זכות חזקה כלשהי במקום/במבנה/בדרך/בציוד כלשהו לרבות בטובין ו/או השירותים. כן מוסכם כי אין ולא תהיה לספק זכות עכבון כלשהי במקום/במבנה/בדרך ו/או בכל חלק של אלה ובכל הנמצא עליהם, והוא מוותר בזה במפורש על כל זכות עכבון המוקנית לו על פי כל דין, אם מוקנית לו זכות כזו.

13. ויתור על סעדים מניעתיים

א. הספק לא ינקוט נגד המועצה או נגד כל אחד מטעמה, בכל הליך משפטי של צו מניעה, צו עשה ו/או הליך הצהרתי שיש עמם פגיעה או הפרעה כלשהי בקידום ו/או בהמשך ביצוע העבודות. הסעדים היחידים להם יהא הספק זכאי כלפי המועצה, אם בכלל, במסגרת הליכים משפטיים, יהיו סעדים כספיים בלבד.

14. פגיעה בנוחות הציבור

א. הספק מתחייב כי, תוך כדי אספקת הטובין ו/או השירותים לא תהיה כל פגיעה או הפרעה שלא לצורך בפעילות הסדירה של המועצה או בנוחות הציבור ולא תהיה כל הפרעה, שלא לצורך, בזכות השימוש והמעבר של כל אדם בדרך כלשהי, או בזכות השימוש והחזקה ברכוש ציבורי כלשהו.

15. ניקיון מקום העבודה

א. הספק יסלק ממקום אספקת הטובין ו/או השירותים את עודפי החומרים והפסולת (כגון אריזות, חומרי עבודה וכיוצא בזה) ולא יותיר אחריו לכלוך.

16. ערבות ביצוע

א. להבטחת מילוי התחייבויותיו על פי החוזה בתקופת החוזה, כולן או מקצתן, מוסר הספק למועצה בטרם חתימת החוזה, ערבות בנקאית צמודה בסכום של 5% מעלות ביצוע העבודות כולל מע"מ (להלן: "ערבות ביצוע"), בנוסח נספח ה'. ההוצאות הכרוכות במתן ערבות הביצוע יחולו על הספק. ערבות הביצוע תשמש גם כערבות להתחייבות הספק להשיב לידי המועצה את ההפרשים והסכומים הנובעים מטעויות בחשבונותיו.

ב. מובהר בזאת כי מתן ערבות הביצוע אינו פוטר את הספק ממילוי כל חובותיו והתחייבויותיו כלפי המועצה על פי חוזה זה ובהתאם לכל דין, ואילו גבייתה ומימושה של ערבות הביצוע, כולה או חלקה, על ידי המועצה, לא יהוו מניעה מצדה לתבוע מהספק כל נזקים והפסדים נוספים וכן כל סעדים נוספים ואחרים על פי חוזה זה ו/או על פי דין.

ג. סכום ערבות הביצוע שנגבה על ידי המועצה ישמש כפיצוי קבוע ומוסכם מראש והמועצה תהא רשאית לחלט את ערבות הביצוע במלואה או חלקה על פי שיקול דעתה הבלעדי וללא קשר לכך שנגרם לה נזק ו/או למידת הנזק שייגרם, ויהפוך לקניינה הגמור של המועצה מבלי שתהא לספק זכות כלשהי לבוא כלפי המועצה בתביעה ו/או דרישה ו/או טענה בקשר לכך, ומבלי שדבר זה יגרע מזכויותיה של המועצה על פי החוזה ו/או על פי כל דין בגין הפרת ההסכם.

ד. ערבות הביצוע תהיה צמודה למדד המחירים לצרכן, כפי שהוא מפורסם על ידי הלשכה המרכזית לסטטיסטיקה. המדד הבסיסי בכל אחד מהמדדים לעיל הינו המדד האחרון הידוע במועד החתימה על החוזה.

ה. ערבות הביצוע תהא בלתי-מותנית וניתן יהא לממשה מידיית בלא צורך בהנמקה, לפי פנייה חד-צדדית של מנכ"ל המועצה או מנהלת הכספים של המועצה בכל מקרה שלפי קביעתם לא ביצע הספק את השירות ו/או חלקו או הפר או לא מילא אחר התחייבויותיו, כולן או חלקן, על פי הסכם זה או במקרה של סכומים המגיעים למועצה בגין הפרשים הנובעים מטעויות בחשבונות הספק. היה וערבות הביצוע תחולט על ידי המועצה והחוזה לא יבוטל, ימציא הספק ערבות ביצוע חדשה בתנאים זהים לערבות הביצוע שחולטה.

ו. למען הסר ספק מובהר בזאת כי הספק מתחייב לדאוג ולוודא כי בכל עת במהלך תקופת החוזה ותקופות האחריות, תהיינה בידי המועצה ערבויות תקפות בנוסח נספח ה' הנ"ל.

17. אורח מקצועי ושמירה על דינים

א. ביצוע ההסכם יהיה בהתאם לחוזה, באורח מקצועי נכון, לשביעות רצונו המלאה של המנהל. עבודות שלגביהן קיימים חוקים, תקנות, כללים, הנחיות או הוראות מטעם רשויות מוסמכות (לרבות מפקח העבודה הראשי במשרד העבודה), תבוצענה בהתאם לחוקים, לתקנות, כללים, הנחיות והוראות אלה, וכן בהתאם לכל דין.

ב. מחובתו של הספק להמציא אישור רשמי מאת הרשויות על התאמת העבודות לחוקים, לתקנות ולהוראות האמורות לעיל, וכל ההוצאות הקשורות או הנובעות מכך יחולו על הספק.

ג. הספק יישא בכל התשלומים וההוצאות הקשורים לעובדיו לרבות מס הכנסה, שכר עבודה, תשלום לביטוח לאומי וכל מס או היטל או מלווה וכל תשלום סוציאלי אחר, תשלומי מסים וכל יתר ההוצאות וכל הסיכונים והאחריות. התשלום שהספק ישלם לעובדיו לא יהיה נמוך משכר המינימום במשק. אי-תשלום שכר מינימום, לפחות, כאמור לעיל, יהווה הפרת חוזה. המועצה תהא רשאית לבדוק מעת לעת את שיעור התשלום שישלם הספק לעובדיו, ועל הספק להמציא למועצה לפי בקשתה כל מסמך הדרוש לשם כך.

ד. הספק מתחייב כי, במידה ויידרש על ידי המנהל או המפקח להחליף מי מעובדיו, יעשה כן באופן מידי, ללא דרישת הסברים כלשהם.

- ה. המועצה תהיה רשאית לשלוח טובין לבדיקה במכון התקנים או מוסד מקביל אחר. במידה ועל פי תוצאות הבדיקה יתגלה כי הטובין אינם עומדים בדרישות המועצה, יישא הספק בעלות הבדיקה והעלויות הנלוות לה, זאת בנוסף להתחייבויותיו האחרות (כגון החלפת הטובין וכיוצא בזה).
- ו. הספק יהיה אחראי לנהל, לפקח, לבקר ולבדוק את טיב האספקה, החומרים ופריטי הציוד. הפיקוח על ידי המנהל ו/או המפקח לא ישחרר את הספק מחובתו לפי סעיף זה.
- ז. הספק יעדכן את המנהל ויקבל את אישורו לביצוע כל שלב בייצור/אספקת הטובין ו/או השירותים.
- ח. למען הסר ספק ומבלי לפגוע ביתר הוראות החוזה, הנחיות המפרט המצורף למסמכי המכרז, נחוצות כולן לשם מתן השירות ומהוות כולן חלק בלתי-נפרד מהנחיות חוזה זה.

#### 18. תקופת החוזה

- א. תקופת ההסכם הינה לשנה אחת, מיום חתימת ההסכם.
- ב. המועצה תהא רשאית, על פי שיקול דעתה הבלעדי, להאריך את תקופת ההסכם בתקופות נוספות של עד שנה כל אחת, ובלבד שהתקופה הכוללת של ההסכם, כולל תקופת ההתקשרות הראשונה, לא תעלה על 5 (חמש) שנים.
- ג. ההסכם יחודש באופן אוטומטי מדי שנה, אלא אם כן תועבר הודעה אחרת בכתב על ידי המועצה.
- ד. למען הסר ספק מובהר כי בתקופת ההארכה לא יחול שינוי בהוראות ההסכם לרבות אך לא רק בתמורה עבור הטובין אלא אם הוסכם במפורש ובכתב אחרת על ידי הצדדים.

#### 19. נזיקין לגוף או לרכוש

- א. הספק יהיה אחראי אחריות מלאה לכל ובגין כל תאונה ו/או מחלה ו/או נכות ו/או חבלה ו/או נזק ו/או אובדן, שייגרמו כתוצאה ממעשה או מחדל כלשהו תוך כדי מתן השירות ובקשר אליו, במישרין או בעקיפין, לגופו או לרכושו של אדם/גוף כלשהו לרבות למועצה ו/או לספק ו/או לעובדיהם ו/או לשלוחיהם ו/או למי מטעמם ו/או לאדם אחר כלשהו, ובכלל זה יהיה הספק אחראי כלפי כל צד שלישי לפי פקודת הנזיקין [נוסח חדש] ו/או לפי כל חוק אחר, ויהיה חייב לפצות ולשפות את המועצה ו/או הניזוק(ים), לפי המקרה, על חשבוננו והוצאותינו, בגין כל תביעה ו/או דרישה ו/או טענה שיוגשו נגדה בקשר לכך, ובכל דמי הנזק ו/או הפיצוי שיגיע לו(ה)(הם). הספק משחרר לחלוטין ומראש את המועצה, עובדיה, שלוחיה, ואת מי שבא מטעמה, מכל אחריות וחבות לכל ובגין כל תאונה ו/או מחלה ו/או נכות ו/או חבלה ו/או נזק ו/או אובדן ו/או קלקול לגוף או לרכוש כנ"ל, שאירעו כתוצאה מהאמור בסעיף זה, לכל אדם ו/או גוף אחר, לגוף ו/או לרכוש, בכל עילה שהיא.
- ב. הספק מתחייב לשלם כל דמי נזיקין או פיצויים המגיעים על פי דין לעובד או לכל אדם אחר הנמצא בשירותו של הספק, כתוצאה מתאונה או נזק כלשהו שנגרם תוך כדי מתן השירות ו/או בקשר איתו ו/או ממעשה או מחדל הקשורים, במישרין או בעקיפין, בביצוע התחייבויות הספק על פי הסכם זה. הספק יפצה וישפה את המועצה בגין כל תשלום שתחויב לשלם כתוצאה מאי-קיום התחייבותו כאמור.
- ג. הספק יהיה אחראי וישפה את המועצה בגין כל פגיעה או נזק שייגרמו לה עקב שגיאה מקצועית של הספק ו/או מחדל ו/או הזנחה במילוי חובתו המקצועית.
- ד. אחריותו של הספק תחול גם לגבי מקרים של שגיאות ורשלנות כאמור לעיל אשר יתגלו לאחר תום תקופת ההסכם. מבלי לגרוע מכלליות האמור לעיל, הספק יחליף, על חשבוננו, את הטובין ככל שיידרש ו/או כתוצאה משירות לקוי ו/או כל עבודה לקויה אחרת שבוצעה על ידי הספק, בעקיפין או במישרין, וזאת אף לאחר סיום ההתקשרות בין הצדדים.
- ה. למען הסר ספק, אחריותו של הספק כמפורט בסעיפים-קטנים א'-ד' לעיל תחול גם בשל מעשים ו/או מחדלים של כל גורם הפועל בשמו ו/או מטעמו במתן השירות, לרבות עובדים, קבלני-משנה וכיוצא בזה.

- ו. המועצה תהא רשאית לעכב תשלומים לספק בגובה הסכומים אשר יהיו נושא לתביעה ו/או דרישה ו/או טענה כנגד הספק בגין נזק או אובדן כאמור בפרק זה, עד אשר תיושב תביעה ו/או דרישה ו/או טענה כאמור באופן סופי לשביעות רצון המועצה.
- ז. מבלי לפגוע באמור לעיל, מוצהר בזה ומוסכם, שכל סכום ו/או פיצוי, אשר יגיעו למועצה ו/או שעל המועצה יהיה לשאת בהם מחמת שתתבע על ידי צד שלישי, בגין מעשי ו/או מחדלי הספק ו/או מועסקיו, כולל הוצאותיה ושכ"ט עו"ד, תהיה המועצה רשאית לקזז מהסכומים המגיעים ממנה לספק.
- ח. אין באמור בסעיף זה כדי לגרוע מאחריות הספק הנובעת ממהות השירות, כמפורט במסמכי המכרז.

## 20. ביטוח

- א. מבלי לגרוע מאחריותו ו/או מהתחייבויותיו של הספק על פי כל דין ו/או על פי האמור בחוזה זה, הספק מתחייב, לפני מועד תחילת אספקת הציוד ו/או ביצוען של העבודות ו/או מתן השירותים נשוא חוזה זה על ידו ו/או מטעמו (להלן: "השירותים"), לערוך ולקיים על חשבונו, במשך כל תקופת תוקף חוזה זה, בחברת ביטוח המורשית כדין לפעול בישראל, את הביטוחים המפורטים בנספח ב' לחוזה זה (להלן: "דרישות הביטוח") והמהווה חלק בלתי-נפרד ממנו (ביטוח אחריות כלפי צד שלישי, ביטוח חבות מעבידים, ביטוח אחריות מקצועית וביטוח חבות המוצר - להלן: "ביטוחי הספק").
- ב. הספק מתחייב, לפני מועד תחילת מתן השירותים נשוא חוזה זה על ידו ו/או מטעמו, ועד לא יאוחר ממועד חתימת חוזה זה, להמציא לידי המועצה אישור בדבר עריכת הביטוחים כנ"ל בהתאם לנספח דרישות הביטוח המצורף לחוזה זה כנספח ב', המהווה חלק בלתי-נפרד ממנו, כשהוא חתום כדין על ידי המבטח (בנוסחו המקורי).
- ג. מוסכם בזה כי המצאת אישור בדבר עריכת הביטוח כאמור, לא תפגע ו/או לא תגרע מהתחייבויות הספק על פי חוזה זה, על נספחיו.
- ד. מוסכם בזה על הספק כי המצאת אישורי ביטוחי הספק (לפי הנדרש בנספח ב'), כאמור, הינה תנאי יסודי בחוזה זה. ללא המצאת אישורי ביטוחי הספק לא יוכל הספק להתחיל בביצוע העבודות ו/או מתן השירותים נשוא חוזה זה.
- ה. בנוסף לאמור לעיל, הספק יבטח על חשבונו הוא למשך כל זמן ביצוען של העבודות ומתן השירותים את הציוד וכל רכוש אחר שהובא על ידו לצורך ביצוע העבודות ו/או מתן השירותים, במלוא ערכם מעת לעת בפני כל נזק ו/או אובדן אשר הספק אחראי להם לפי תנאי חוזה זה ו/או על פי כל דין.
- ו. ביטוחי הספק יורחבו לכסות בין היתר גם את אחריותו של הספק בגין ו/או כלפי קבלנים וקבלני-משנה ובנוסף (ומבלי לגרוע מהאמור) יורחבו ביטוחי החבות הנערכים על ידי הספק לשפות את המועצה ו/או מנהליה ו/או עובדיה בגין אחריותם לכל מעשה ו/או מחדל רשלני של הספק.
- ז. על הספק להחזיק בתוקף את כל הביטוחים הנדרשים בקשר עם ביצוען של העבודות ומתן השירותים נשוא חוזה זה, במשך כל התקופה בה יהיה חוזה זה בתוקף. עם זאת, את ביטוחי אחריות מקצועית וחבות המוצר, על הספק להחזיק בתוקף למשך תקופה נוספת בת 7 (שבע) שנים ממועד סיומן של העבודות והשירותים נשוא חוזה זה בגין כל פעילות אשר נעשתה על ידו בקשר עם חוזה זה, על נספחיו.
- ח. היה ולדעת הספק יש צורך בעריכת ביטוחים נוספים ו/או משלימים לביטוחים הנ"ל, מתחייב הספק לערוך ולקיים את הביטוחים הנוספים ו/או המשלימים ולגרום לכך כי בכל ביטוח רכוש נוסף או משלים אשר יערוך מעבר למצוין לעיל ייכלל סעיף בדבר ויתור על זכות התחלוף כלפי המועצה ו/או מנהליה ו/או עובדיה - ובלבד שהאמור בדבר הוויתור על זכות התחלוף לא יחול לטובת אדם שגרם לנזק בזדון.

- ט. למען הסר ספק מובהר בזאת כי גבולות האחריות ו/או תנאי הביטוח המתחייבים מן האמור בחוזה זה ובנספח דרישות הביטוח המצורפות להסכם זה (נספח ב'), הינם דרישה מינימאלית המוטלת על הספק, ועל הספק לבחון את חשיפתו לחבויות ולקבוע את גבולות האחריות ו/או תנאי הביטוח בהתאם. הספק מצהיר ומאשר כי הוא יהיה מנוע מלהעלות כל תביעה ו/או דרישה ו/או טענה כלפי המועצה בכל הקשור לגבולות האחריות ותנאי הביטוח המינימאליים כאמור לעיל ולהלן.
- י. ביטוחי הספק יכללו תנאי מפורש על פיו המבטח אינו רשאי לבטלם ו/או לשנותם לרעה בתקופת הביטוח, אלא אם שלח למועצה הודעה בכתב בדואר רשום 30 (שלושים) ימים מראש על כוונתו לעשות זאת. מבטחי הספק יתחייבו כי לא יהיה תוקף לביטול ו/או שינוי לרעה שכאלו לגבי המועצה ו/או מנהליה ו/או עובדיה אם לא נשלחה הודעה בכתב כאמור לעיל ובטרם חלוף 30 (שלושים) הימים ממועד משלוח ההודעה.
- יא. בכל פעם שמבטחו של הספק יודיע לספק ולתאגיד כי איזה מבין ביטוחי הספק על פי הביטוחים שנערכו לפי נספח דרישות הביטוח (נספח ב') עומד להיות משונה לרעה או מבוטל, כאמור בסעיף-קטן י"ג לעיל, מתחייב הספק לערוך את אותו הביטוח מחדש ולהמציא למועצה אישור עריכת ביטוח חדש, לפני מועד השינוי לרעה או הביטול של הביטוח הקודם, כאמור לעיל.
- יב. ביטוחי הספק ייכללו תנאי מפורש על פיו ייקבע כי הינם ראשוניים וקודמים לכל ביטוח הנערך על ידי המועצה וכי מבטחי הספק מוותר על כל תביעה ו/או דרישה ו/או טענה בדבר שיתוף ביטוחי המועצה, לרבות כל טענה או זכות כאמור בסעיף 59 לחוק חוזה הביטוח, תשמ"א-1981, ולרבות כל טענת "ביטוח כפלי" כלפי המועצה וכלפי מבטחיה.
- יג. מבלי לגרוע מכל הוראה מהוראות חוזה זה לעניין הסבת החוזה, ובמקרה בו העבודות ו/או השירותים נשוא חוזה זה או חלק מהם יבוצעו על ידי קבלן-משנה מטעם הספק, מתחייב הספק לדאוג כי קבלני-המשנה אשר יועסקו על ידו בביצוען של העבודות ו/או במתן השירותים או בקשר עמם, יערכו ויקיימו אף הם את כל הביטוחים הנדרשים בסעיף זה כמפורט לעיל ולהלן לרכושם ולאחריותם, וכי ביטוחים אלו יכללו את כל התנאים, ההרחבות והויתורים על זכויות התחלוף הנדרשים בביטוחי הספק, כמפורט לעיל ולהלן, לרבות בנספח דרישות הביטוח (נספח ב'). הספק אחראי לוודא כי בידי קבלני-המשנה המועסקים על ידו תהיינה פוליסות ביטוח תקפות בהתאם למפורט בחוזה זה, לרבות בהתאם לתנאים ולסכומים הנדרשים בנספח ב'.
- יד. מובהר בזאת כי, הספק יישא באחריותו על פי דין כלפי המועצה בגין מעשה או מחדל בביצוען של העבודות ו/או במתן השירותים הניתנים לתאגיד בקשר עם חוזה זה, לרבות עבודות ו/או שירותים אשר יינתנו על ידי קבלן-משנה, והספק הוא שיהיה אחראי לשפות ו/או לפצות את המועצה בגין כל אובדן ו/או נזק שייגרם לו, במישרין ו/או בעקיפין, עקב העבודות ו/או השירותים שניתנו על ידי מי מקבלני-המשנה, בין אם אובדן ו/או נזק כאמור מכוסה באיזו מהפוליסות המפורטות בסעיף זה ו/או בנספח דרישות הביטוח (נספח ב') ובין אם לאו.
- טו. מבלי לגרוע מהאמור לעיל ולהלן, הספק מצהיר כי, לא תהיה לו כל תביעה ו/או דרישה ו/או טענה כנגד המועצה בגין נזק לרכוש בבעלות הספק שהוא זכאי לשיפוי בגינו, והוא פוטר בזאת את המועצה ו/או מנהליה ו/או עובדיה מכל אחריות לנזק כאמור, לרבות בגין ההשתתפות העצמית המוטלת על הספק. אולם מוסכם בזה כי הפטור כאמור לא יחול לטובת אדם שגרם למקרה הביטוח בזדון.
- טז. הספק מתחייב לשלם את דמי הביטוח בגין הפוליסות המפורטות בסעיף זה, לרבות בנספח דרישות הביטוח (נספח ב'), וכל תשלום אחר שיידרש על ידי חברת הביטוח בקשר להן במועד ולמלא ולקיים את כל הוראות הפוליסות כלשונן, ומבלי לפגוע בכלליות האמור, לשמור על הוראות הבטיחות והזהירות הנכללות בפוליסות הביטוח, ככל שקיימות ולדאוג ולוודא כי הפוליסות תהיינה בתוקף במשך כל תקופת ביצוע העבודות ו/או מתן השירותים בקשר עם חוזה זה. בנוסף לאמור לעיל ומבלי לגרוע ממנו, מתחייב הספק כי את ביטוחי אחריות מקצועית וחבות המוצר יחזיק בתוקף למשך 7 (שבע) שנים נוספות ממועד תום ביצוע העבודות ו/או מתן השירותים לכל פעילות אשר נעשתה על ידו בקשר עם חוזה זה על נספחיו.

- יז. כמו כן ומבלי לגרוע מהאמור לעיל ולהלן, הספק יהיה אחראי לשפות את המועצה ו/או מנהליה ו/או עובדיה באופן מלא בגין כל נזק אשר ייגרם למי מהם עקב אי-כיסוי ביטוחי הנובע מהפרת תנאי מתנאי איזו מהפוליסות על ידי הספק ו/או מנהליו ו/או מי מהמועסקים על ידו.
- יח. בנוסף לאמור לעיל ומבלי לפגוע בכלליות האמור יקבע בביטוחי הספק כי הפרה בתום לב ו/או אי-קיום בתום לב של תנאי מתנאי איזו מפוליסות הביטוח על ידי הספק, מנהליו ו/או עובדיו לא יפגעו בזכויות המועצה ו/או מנהליה ו/או עובדיה לקבלת שיפוי ו/או פיצוי על פי ביטוחים אלו.
- יט. לא יאוחר מ-7 (שבעה) ימים ממועד תום ביטוחי הספק, מתחייב הספק לחזור ולהפקיד את אישור עריכת הביטוח כאמור בסעיף-קטן ב' לעיל, בגין הארכת תוקפם לתקופה נוספת. הספק מתחייב לחזור ולהפקיד את אישור ביטוחי הספק, במועדים הנקובים, מדי תקופת ביטוח וכל עוד הינו מחויב בעריכת הביטוחים בהתאם לאמור בחוזה זה על נספחיו.
- כ. הספק מצהיר כי ידוע לו שהמצאת "אישור ביטוחי הספק" (כאמור, הינו תנאי מתלה ומקדים לתחילת ביצוען של העבודות ו/או השירותים, והמועצה תהיה רשאית למנוע מן הספק את תחילת ו/או המשך ביצוע העבודות ומתן השירותים כאמור במקרה שהאישור, כאמור, לא הומצא במועד המוסכם.
- כא. מוסכם בזה במפורש כי, אין בעריכת ביטוחי הספק, המצאתם ו/או בשינויים ו/או בבדיקתם ו/או אי-בדיקתם על ידי המועצה, כדי להוות אישור בדבר התאמתם של ביטוחי הספק למוסכם, טיבם, תוקפם, היקפם או היעדרם ו/או כדי לגרוע מאחריותו ו/או מהתחייבויותיו של הספק ו/או כדי להטיל אחריות כלשהי על המועצה ו/או מנהליה ו/או עובדיה ו/או כדי לצמצם מאחריותו של הספק על פי חוזה זה או על פי כל דין ו/או כדי להטיל אחריות כלשהי על המועצה ו/או על מי מהבאים מטעמה.
- כב. למען הסר ספק מובהר כי, אי-המצאת אישור עריכת הביטוח כאמור בסעיף-קטן ב' וסעיף-קטן כ"ב לעיל במועד, לא תפגע בהתחייבויות הספק על פי חוזה זה על נספחיו.
- כג. המועצה רשאית, אך לא חייבת, לפי שיקול דעתה הבלעדי, לבדוק את אישורי הביטוח שיומצאו על ידי הספק כאמור לעיל - והספק מתחייב לבצע כל שינוי או תיקון שיידרש על מנת להתאימם להתחייבויותיו על פי חוזה זה.
- כד. הספק מצהיר ומתחייב לגבי זכות הביקורת המלאה והבלתי-מסויגת של המועצה ביחס לאישורי הביטוח כי, זכותה של המועצה לבדוק את אישורי הביטוח ולהורות על תיקונם כמפורט לעיל, אינה מטילה על המועצה או מי מטעמו כל חובה ו/או כל אחריות שהיא לגבי אישור הביטוח וקיום הביטוחים (נספח ב') כאמור, טיבם, היקפם, ותוקפם, או לגבי היעדרם, ואין בה כדי לגרוע מכל חובה שהיא המוטלת על הספק על פי חוזה זה ו/או על פי כל דין.
- כה. בנוסף ומבלי לגרוע מהאמור, מוסכם בזה כי המועצה תהיה רשאית לעכב כל סכום לו הינה זכאית על פי תנאי סעיף זה מהתמורה העומדת לזכות הספק בקשר עם חוזה זה ובתנאי שהודיעה על כך לספק 7 (שבעה) ימים מראש. מוסכם בזה על המועצה כי עם תשלום תגמולי הביטוח במלואם ויישוב התביעה בהתאם למוסכם על ידי המועצה, יושב לספק הסכום המעוכב בניכוי הוצאות שנגרמו למועצה (באם נגרמו) בקשר עם התביעה לתגמולי הביטוח, כאמור.
- כו. מוסכם בזה במפורש כי האחריות לתשלום דמי הביטוח וההשתתפות העצמית חלה על הספק בלבד, ובכל מקרה לא על המועצה ו/או על מי מטעמה.
- כז. בנוסף ומבלי לגרוע מהאמור בכל מקום בסעיף זה לעיל, בכל שלבי ביצוע החוזה מתחייב הספק למלא אחר כל דרישות והוראות חוק הביטוח הלאומי [נוסח משולב], תשנ"ה-1995, וחוק ביטוח בריאות ממלכתי, תשנ"ד-1994, וכל התקנות, הצווים, ההוראות וכדומה, שהותקנו לפי החוקים הנ"ל. ובעיקר, אך מבלי לפגוע בכלליות האמור לעיל, באופן שכל העובדים שיועסקו במתן השירותים נשוא חוזה זה, לרבות שליחיו, משמשיו ואלה שיועסקו באופן מקרי או זמני, יהיו בכל עת ובמשך כל תקופת חוזה זה, זכאים לכל הזכויות שעל פי החוקים הנ"ל.

כח. מובהר בזאת כי כל הוראה בסעיף זה בקשר לביטוח אינה באה לגרוע מכוחם של הוראות החוזה בדבר אחריותו הבלעדית של הספק לנזקים באם יגרמו כאמור בסעיפים אחרים בחוזה זה ו/או על פי הדין.

כט. מובהר כי, הוראות סעיף זה הינן מעיקרי החוזה, והפרתן מהווה הפרה יסודית של החוזה.

#### 21. ניכוי כספים מהספק

א. המועצה תהא רשאית לנכות מהכספים המגיעים או שיגיעו לספק, מאת המועצה ו/או מכל ערבות בנקאית ו/או בגין כל דבר ועניין, את כל הסכומים אשר תידרש או תחויב לשלם עקב אי-קיום או הפרת סעיף כלשהו מסעיפי ההסכם ו/או כל סכום ו/או פיצוי ו/או שיפוי אשר יגיעו למועצה מהספק בהתאם להסכם זה ו/או שעל המועצה לשאת בהם מחמת שתיתבע על ידי צד שלישי בגין מעשי ו/או מחדלי הספק ו/או עובדיו ו/או מועסקיו ו/או מי מטעמו ו/או כל העשוי להגיע למועצה מאת הספק מכוח הסכם או מקור שהוא. האמור בסעיף זה אינו גורע מזכויותיה של המועצה לתבוע את החזרת הכספים ששולמו על ידה בכל דרך אחרת.

#### 22. קיצוץ

א. מוסכם בזה שכל סכום ו/או פיצוי ו/או שיפוי העשוי להגיע למועצה מאת הספק בהתאם להסכם זה ו/או כל מקור שהוא, לרבות עקב אי-קיום או הפרת סעיף כל שהוא מסעיפי ההסכם ו/או כל סכום שעל המועצה לשאת בו מחמת שתתבע על ידי צד שלישי בגין מעשי ו/או מחדלי הספק ו/או עובדיו ו/או מועסקיו ו/או מי מטעמו ניתן יהיה לקצוץ ו/או לנכות מהתמורה, או מכל סכום אחר שעל המועצה לשלם לספק.

ב. כן מוסכם כי כל ערבות שניתנה על ידי הספק בהקשר להסכם זה, תשמש בין השאר גם לכיסוי סכומים כאמור. האמור בסעיף זה אינו גורע מזכויות המועצה לתבוע את החזרת הכספים ששולמו על ידה בכל דרך אחרת העומדת לרשותה על פי דין ו/או על פי הסכם זה.

#### 23. אי-קיום יחסי עובד-מעביד

א. הספק מצהיר כי הוא קבלן עצמאי וידוע לו כי אין כל יחסי עובד-מעביד בינו ו/או בין מי מעובדיו ו/או מטעמו לבין המועצה.

ב. הספק מתחייב לקיים, בכל תקופת ההסכם לגבי העובדים שיועסקו על ידו, על מנת לבצע את העבודה לפי הסכם זה, אחר האמור בהוראות כל חוק החל על המעבידים בגין עובדיהם, וכן את האמור בהוראות ההסכמים הקיבוציים הכלליים, שבין לשכת התיאום של הארגונים הכלליים לבין ההסתדרות ו/או כל הסכם קיבוצי שנערך והוא בר תוקף בענף המתאים, או כפי שהסכמים אלו יוארכו, או יתוקנו בעתיד, לרבות צווי ההרחבה שהוצאו על פי הסכמים אלה.

ג. הספק חייב לשלם עבורו ועבור עובדיו את כל תשלומי החובה בהם הוא חב לרבות תשלומי ביטוח לאומי ולנהל חשבונות כחוק לצורך תשלום מס הכנסה ומע"מ.

ד. הספק ו/או עובדיו לא יהיו זכאים לקבל מהמזמינה פיצויי פיטורין, חופשה, דמי מחלה, דמי הבראה, גמלאות ו/או תשלומים ו/או כל זכויות סוציאליות אחרות ו/או השתלמות לעובדים.

ה. בנוסף לאמור לעיל מוסכם כי, הספק ישפה את המועצה בגין כל הוצאה ו/או נזק שיגרמו לה כתוצאה מתביעה שתוגש על ידי מי מעובדי הספק ו/או מי מטעמו, לרבות שכר טרחת עורכי דין והוצאות, שיוצאו על ידי המועצה בהקשר ולצורך תביעה כאמור. למען הסר ספק, מובהר בזאת כי המועצה תהא זכאית לקצוץ כל סכום כאמור מהתמורה המגיעה לספק על פי הסכם זה.

ו. מבלי לגרוע מהאמור לעיל, מוצהר ומוסכם בזה כי, אם יקבע על ידי ערכאה מוסמכת שעל אף האמור לעיל התקיימו יחסי עובד-מעביד בין המועצה ו/או מי מטעמה לבין הספק ו/או מי מטעמו, יראו את הצדדים כאילו הסכימו מלכתחילה על תמורה בגובה 55% (חמישים וחמישה אחוזים) מהתמורה הקבועה בהסכם זה (להלן: "התמורה המופחתת"), והספק מצהיר בזאת כי, התמורה המופחתת הינה מלאה והוגנת עבור ביצוע מלוא התחייבותיו על פי הסכם זה, אם יקבע כי התקיימו יחסי עובד-מעביד כאמור.

#### 24. התמורה

א. התמורה לה זכאי הספק על פי הסכם זה תחושב על יסוד מספר הטובין ו/או השירותים שסופקו והותקנו על ידי הספק בפועל המגובים בהזמנות חתומות כדן, בהתאם למחירי היחידה על פי הצעת הספק.

"אספקה והתקנה בפועל" לעניין פרק זה ולעניין פרק אופן תשלום התמורה להלן, הינה אספקת הטובין ו/או השירותים, לרבות הובלתם ופריקתם באתר הנקוב והתקנתם, בהתאם לתנאי הזמנת הטובין ו/או השירותים, וקבלת אישור המנהל בכתב.

ב. התמורה הינה סופית וקבועה, וכוללת את כל ההוצאות, בין מיוחדות ובין כלליות, מכל מין וסוג שהוא, הכרוכות בביצוע העבודות על פי תנאי המכרז בשלמות ומהווים כיסוי מלא לכל התחייבויות הספק, לרבות אספקת הטובין ו/או השירותים, הובלתם והתקנתם במקום עליו יורה המנהל ו/או מי מטעמו, אביזרים, חומרים, חומרי עזר, כלי עבודה, מכשירים, כלי רכב, ביטוחים, כוח אדם, רישוי והיתרים, הדרושים לשם ביצוע התחייבויות הספק מכוח המכרז ו/או ההסכם.

ג. על אף האמור לעיל, יתווסף לתמורה מע"מ בשיעורו על פי דין, אשר ישולם על ידי המועצה.

ד. כן מובהר ומוצהר כי הספק לא יהיה זכאי לכל תוספת בגין הפרשי הצמדה למדד, מכל מין וסוג שהוא.

ה. עוד מובהר במפורש כי כל מס, היטל או תשלום חובה, מכל סוג שהוא, החלים או אשר יחולו בעתיד על חוזה זה, יחולו על הספק וישולמו על ידו. המועצה תנכה מהסכומים המגיעים לספק כל סכום שעליה לנכות לפי כל דין, ובכלל זאת מסים, היטלים ותשלומי חובה, והעברתם לזכאי תהווה תשלום לספק.

ו. עוד מוסכם כי המועצה תהא רשאית לנכות מכל תשלום המגיע לספק את כל הסכומים, הקנסות וההורדות אשר יחולו עליו עקב אי-ביצוע בשלמות של כל הנדרש ממנו במסגרת חוזה זה.

ז. כן מובהר כי תשלום התמורה והיקפה מותנה בהגשת מלוא המסמכים הנדרשים לפי חוזה זה ונספחיו, באופן ובמועדים המפורטים, וכן בקבלת אישור המנהל או מי מטעמו, לפי העניין, למסמכים אלו.

ח. עוד מותנה תשלום התמורה והיקפה בקיומו של אישור תקציבי מאת מנהלת הכספים של המועצה לתשלומים אלו.

#### 25. ביקורת קבלת הטובין ו/או השירותים

א. התשלומים האמורים בהסכם זה, יבוצעו לאחר שהמנהל יבדוק ויאשר את הטובין ו/או השירותים שסופקו והותקנו בהתאם לנדרש.

ב. על הספק לבצע תיקונים והשלמות על חשבונו על פי דרישת המנהל, אם יימצא שהתיקונים נדרשים כתוצאה מאספקה ו/או התקנה לקויה ו/או חוסר.

ג. במקרה והספק לא יבצע את אספקת הטובין ו/או השירותים בהתאם לתנאי החוזה ולהנחת דעתו של המנהל, יהא רשאי המנהל לנכות מהתשלומים המגיעים לספק פיצויים/קנסות, על פי הפירוט המצורף (נספח ו'). המועצה תהיה רשאית לגבות סכומים אלה ישירות מהספק ו/או לחלט כל ערבות בנקאית שברשותה ו/או לקזום מסכום התמורה המגיע לספק.

#### 26. הגשת חשבונות ואופן החישוב

א. עד ה-10 לחודש יגיש הספק למועצה חשבונית מס "מקור" לתשלום עבור הטובין ו/או השירותים שסופקו בחודש הקודם, בהתאם להצעתו בכפוף להסכם ו/או הזמנה/הזמנות מאושרות כדן (להלן: "חשבונית"). הספק יגיש מקור והעתק, בצירוף תעודת משלוח והזמנת עבודה חתומה כדן.

ב. לחשבונית יצורפו תעודות משלוח חתומות על ידי המועצה אשר יכללו את כל העבודה שנעשתה במהלך חודש מתן השירות/ביצוע העבודה. החשבון יכליל את פירוט הטובין ו/או השירותים שסופקו בפועל ונתקבלו כמתאימים.

- ג. המנהל יבדוק את החשבונית המוגשת על ידי הספק ויאשרה בחתימתו, בחלקה או במלואה, לאחר בדיקת נכונות הפרטים המופיעים בה, שלמותה וכיוצא בזה, בהתאם לשיקול דעתו הבלעדי. מובהר בזאת כי במקרה בו הפרטים המופיעים בחשבונית אינם נכונים ו/או מלאים ו/או מדויקים, במלואם או בחלקם, רשאי המנהל שלא לאשרם ולהורות לספק לבצע את התיקונים ו/או ההשלמות הנדרשים לפי שיקול דעתו הבלעדי, והספק מתחייב לעשות כן באופן ובמועד אשר יידרש על ידי המנהל.
- ד. יובהר כי, התמורה תשולם לספק על ידי המועצה לא יאוחר מ-45 (ארבעים וחמישה) ימים מתום החודש שבו הומצא החשבון למועצה.
- ה. חשבונית שלא תתקבל עד המועד הקובע אצל המנהל ו/או בחשבות המועצה תועבר לטיפול לתשלום בחודש שלאחר מכן.
- ו. חשבונית לא מאושרת תעוכב עד לבירור ללא כל חבות נוספת מצד המועצה. עיכוב מעל 14 (ארבעה-עשר) ימי עבודה מחייב את הגורם המעכב להודיע על כך לספק ו/או למנהל בכתב.
- ז. כן מוסכם בין הצדדים כי איחור בתשלום מצד המועצה אשר לא יעלה על 14 (ארבעה-עשר) ימים לא יהווה הפרה של חוזה זה והספק לא יהיה זכאי לכל סעד כספי ו/או אחר בגין איחור כאמור.

#### 27. הפרת הסכם

- הפר הספק הוראה מהוראות הסכם זה רשאים המועצה ו/או המנהל לעשות כל אחת מהפעולות הבאות או כולן יחד:
- א. לממש ערבות בנקאית שניתנה למועצה, כבטחון לביצוע ולמילוי התחייבויות הספק על פי חוזה זה בגין תקופת החוזה ו/או את הערבות לתקופת האחריות - לפי העניין.
- ב. לעשות בעצמם ו/או באמצעות אחרים את העבודות/השירות שהספק חייב בביצועם על פי הסכם זה, תוך שימוש ללא הגבלה בפעולות ועבודות שנעשו על ידי הספק מבלי שיהיה זכאי לתמורה נוספת, ולחייב את הספק בכל ההוצאות הכרוכות בכך.
- ג. אין באמור לעיל כדי לגרוע מכל סעד או תרופה על פי הסכם זה ו/או על פי כל דין ובכלל זה חוק החוזים (תרופות בשל הפרת חוזה), תשל"א-1970, ובכלל זה זכות המועצה לתבוע את כל הנזק הממשי שנגרם לה ו/או ייגרם לה הן במישרין והן בעקיפין כתוצאה מההפרה.

#### 28. הפרות יסודיות על ידי הספק

- א. מבלי לגרוע מהאמור לעיל, מוסכם בין הצדדים כי האירועים הבאים יחשבו כ"הפרה יסודית" של חוזה זה ויזכו את המועצה בכל הזכויות המוקנות לה על פי ההסכם ועל פי כל דין במקרה של הפרה יסודית ובכלל זה בכל אחד מהמקרים דלהלן תהא המועצה רשאית, בהודעה בכתב, לבטל את החוזה ולהשלים את העבודה בעצמה, או בכל דרך אחרת, שתמצא לנכון ולחייב הספק בהוצאות הכרוכות בכך, ולהשתמש לשם כך בכל החומרים והציוד, כולם או חלקם, ולהשתמש בתמורתם לכיסוי כל סכום המגיע או העלול להגיע למועצה מהספק לפי חוזה זה או אחר, או הדרוש להשלמת העבודות. נמסרה הודעה כאמור יהא החוזה מבוטל במועד הנקוב בה.
- מובהר בזאת כי נקיטת צעד מן הצעדים המפורטים לעיל אין בה כדי להקנות לספק כל זכות לקבלת תמורה כלשהי מאת המועצה:

- (1) כשהספק פושט רגל או שהוגשה נגדו בקשת פשיטת רגל או כשניתן נגדו צו כינוס נכסים - או, במקרה של תאגיד, לגבי נכסיו, כולם או חלקם, נתקבלה על ידו החלטה על פירוק מרצון או שהוגשה נגדו בקשה לפירוק או ניתן נגדו צו פירוק או שהוא הגיע לפשרה או סידור עם נושיו, כולם או חלקם, או שהוא פנה לנושיו למען קבלת ארכה או פשרה למען הסדר איתם, בהתאם לפקודת החברות [נוסח חדש], תשמ"ג-1983.

- (2) כשהספק מסב את החוזה כולו או מקצתו לאחר, או מעסיק קבלן-משנה בביצוע העבודה ללא הסכמת המועצה בכתב ומראש.
- (3) כשהספק מסתלק מביצוע החוזה, להנחת דעתו של המנהל.
- (4) כשאין הספק מתחיל בביצוע השירות או חלק מסוים ממנו, או כשהוא מפסיק את מהלך ביצועו או שהוא אינו מבצעו ברציפות לפי לוח הזמנים שנקבע ואושר על ידי המפקח, או שאינו מספק/או מתקין את הטובין/השירותים בקצב הדרוש ואינו מצייט להוראה בכתב מהמנהל ו/או לא פועל לפי לוח הזמנים, או כאשר הספק ו/או מי מטעמו הפרו אחת או יותר מההתחייבויות האמורות בהסכם ולא תיקנו את ההפרה לאחר שקיבלו התראה על כך מאת המנהל תוך הזמן שנקב בהתראה, או כאשר המנהל התרה בספק ו/או מי מטעמו כי השירות המבוצע, כולו או מקצתו, אינו לשביעות רצונו והספק לא נקט מיד עם קבלת התראה זו צעדים נאותים לשיפור ביצוע השירות.
- (5) כשיש בידי המנהל הוכחות להנחת דעתו שהספק מתרשל בזדון בביצוע החוזה.
- (6) כשיש בידי המועצה הוכחות להנחת דעתה שהספק, או אדם אחר בשמו של הספק, נתן או הציע לאדם כלשהו שוחד, מענק, תשורה, שי, דורון או טובת הנאה כלשהי בקשר לחוזה או כל דבר הכרוך בביצוע החוזה.
- (7) הספק משתמש בחומרים ו/או טובין שאינם באיכות ראויה בביצוע השירות ו/או אינו משתמש בציוד ו/או בחומרים הדרושים.
- (8) הספק אינו ממלא את הוראות המפקח ו/או המנהל ולא נענה לדרישותיו תוך זמן סביר ו/או תוך הזמן שנקבע לכך על ידי נותן ההוראה.
- (9) אם נפתחה חקירה פלילית או ננקטו הליכים פליליים נגד הספק ו/או נגד מי מבעלי מניותיו ו/או מנהליו.
- (10) התברר כי הצהרה כלשהי של הספק שניתנה בקשר עם חתימת הסכם זה אינה נכונה, או שהספק לא גילה עובדה מהותית אשר לדעת המנהל היה בה כדי להשפיע על התקשרות עם הספק.
- (11) התברר כי הספק מסר למועצה הצהרה ו/או נתונים ו/או דוחות שאינם מדויקים במסגרת תפקידו.
- (12) כשהספק הפר את החוזה הפרה יסודית ולא תיקן את ההפרה חרף התראה מפורשת בכתב מאת המועצה תוך פרק הזמן שנקב בהתראה.
- ב. מימוש זכויות המועצה לפי סעיף-קטן א' לעיל אין בו משום ביטול התחייבויות הספק עד מועד ביטול החוזה כאמור.
29. לא יראו בשימוש המועצה בזכויותיה על פי החוזה ו/או על פי דין כביטול החוזה על ידי המועצה, אלא אם המועצה הודיעה על כך במפורש ובכתב, והספק יהיה חייב לעמוד בכל התחייבויותיו על פי החוזה כל עוד לא ניתנה לו הודעה על ביטול החוזה.
30. מבלי לפגוע באמור לעיל, המועצה תהא רשאית לבטל ההסכם בהוראה בכתב של המנהל בכל עת על פי שיקול דעתו הבלעדי של המנהל, וזאת בהתראה של 30 (שלושים) ימים. במקרה כזה יראו את ההסכם כאילו נחתם מראש עד למועד הנקוב בהודעה. הופסקו שירותי הספק בשל ביטול ההסכם על ידי המועצה כאמור בסעיף זה, יהיה הספק זכאי לקבלת התמורה המגיעה לו, בהתאם לתנאי החוזה, בגין הטובין ו/או השירותים שסיפק לה בפועל לשביעות רצונה על פי הזמנתה ועד למועד הפסקת ההתקשרות על פי הודעת המועצה, בניכוי כל הכספים אותם היא זכאית לקזז ו/או להפחית בהתאם להסכם זה ו/או בהתאם לכל דין. כנגד קבלת התמורה הנ"ל, לאחר הניכויים, לא תהיינה לספק כל תביעה ו/או דרישה ו/או טענה בגין נזקים ו/או הפסדים שנגרמו לו, כולל עבור פגיעה במוניטין, כתוצאה מביטול ההסכם.

31. השתמשה המועצה בסמכות כלשהי מהסמכויות, או בזכות כלשהי מהזכויות שהוקנו לה בהסכם, וביטלה את ההסכם, כולו או מקצתו, או הפסיקה את ביצועו, כולו או מקצתו, לא יהיו לספק כל תביעה ו/או דרישה ו/או טענה בגין נזקים ו/או הפסדים שנגרמו לו כולל פגיעה במוניטין. הוצאות השלמת העבודות, ככל שיהיו, יהיו על חשבון הספק והוא יישא בנוסף להוצאות האמורות גם בתוספת בשיעור 5% (חמישה אחוזים) מסכום ההוצאות כתמורה להוצאות משרד כלליות ואחרות. ספרי המועצה והחשבונות ישמשו ראיה לכאורה בכל הנוגע לתשלומים ששולמו לספק ומועדם, לשיעור הוצאות ההשלמה ומועד הוצאתן. מובהר כי אין בתשלום ההוצאות הנזכרות לעיל כדי לפגוע בזכות המועצה לתבוע פיצוי ו/או שיפוי ו/או השתתפות ו/או כל סעד נוסף בגין נזקים אשר נגרמו לה כתוצאה מהפסקת ההתקשרות, בהתאם לזכויות העומדות לרשותה על פי הסכם זה ו/או על פי כל דין.

32. **שמירת זכויות**

שום ויתור או מחדל או הימנעות מפעולה של המועצה ו/או מהפעלת זכות כלשהי המוקנית לה על פי חוזה זה ו/או על פי כל דין, לא יחשבו כעובדות היוצרות כנגדה מניעות ו/או השתק מחמת התנהגות או בדרך אחרת ביחסיה עם הספק, ולא יהא להם כל תוקף, אלא אם כן ויתרה המועצה על זכותה בכתב ובמפורש.

33. **תרופות**

אין באמור לעיל כדי לגרוע מזכויות הצדדים לכל סעד ו/או תרופה המגיעים להם על פי כל דין במקרה של הפרת החוזה.

34. **הוצאות ביול**

הוצאות ביולו של החוזה, ככל שישנן, יחולו על הספק.

35. **סודיות**

הספק מתחייב לשמור בסוד ולא להעביר, להודיע, למסור או להביא לידיעת כל אדם, כל ידיעה שהגיעה אליו בקשר ו/או תוך כדי ביצוע העבודות, והמתייחסת לכל עניין ונושא הקשור במועצה ו/או בעובדיה ו/או בפועלים מטעמה. כן מתחייב הספק לוודא כי הוראה זו תקוים גם על ידי עובדיו ו/או כל הפועל מטעמו.

36. **כללי**

מוסכם בזה כי הוראות חוזה זה, על נספחיו, משקפות את מלוא המוסכם בין הצדדים, וכי צד להסכם לא יהיה קשור במצגים, הבטחות והתחייבויות שנעשו, אם בכלל, לפני חתימת החוזה.

37. **סמכות שיפוט**

סמכות השיפוט לגבי כל דבר ועניין הנובעים מחוזה זה תהא לבתי המשפט המוסמכים בירושלים.

38. **הודעות**

כתובת הצדדים הם:

מועצה מקומית קריית יערים - רחוב הגר"א 25, קריית יערים.

הספק -

כל מכתב שישלח על ידי הצדדים למשנהו לפי מענו לעיל, ייחשב כאילו נתקבל על ידי הנמען 72 (שבעים ושתיים) שעות מיום משלוחו כדבר דואר רשום.

## ולראיה באו הצדדים על החתום

---

המועצה

---

הספק

### אישור

אני הח"מ \_\_\_\_\_ עו"ד \_\_\_\_\_ של \_\_\_\_\_  
(להלן: "הספק") מאשר בזה כי ביום \_\_\_\_\_, חתמו בפני על חוזה זה ה"ה בשם  
הספק - כי אצל הספק נתקבלו כל ההחלטות וכל האישורים הדרושים על פי מסמכי ההתאגדות של הספק ועל פי כל  
דין להתקשרות והספק על פי חוזה זה וכי חתימת ה"ה המפורטים לעיל מחייבת את הספק.

---

עו"ד

## נספח א'

### נוסח הזמנת עבודה

לכבוד

\_\_\_\_\_

\_\_\_\_\_

א.נ.,

#### הנדון: אספקת והתקנת ספסלים, אשפתונים, לוחות מודעות וברזיות

1. הרינו, מועצה מקומית קריית יערים, להזמין בזאת ספסלים/אשפתונים/לוחות מודעות/ברזיות [נא לסמן את החלופה הנדרשת] בקריית יערים על פי העתק ההזמנה המצ"ב.

שונות	מחיר יחידה ב"מ (ללא מע"מ)	כמות	תאור הפריט / העבודה	מספר
		סה"כ		
		מע"מ 17%		
		סה"כ כולל מע"מ		

2. סה"כ היקף העבודה בתוספת מע"מ כדון.

3. על הזמנה זו יחולו תנאי מסמכי המכרז שבנדון.

4. איש הקשר במועצה [תפקיד, טלפון]:

5. המפקח על ביצוע העבודות הינו:

מועצה מקומית קריית יערים

## נספח ב'

### דרישות ביטוח

על היועץ להמציא לידי מועצה מקומית קרית יערים, מרחוב הגר"א 25, קרית יערים (להלן "מבקש האישור") אישור קיום ביטוחים (אק"ב) הכולל את הביטוחים וקודי ההרחבה המפורטים להלן:

#### א. ביטוח רכוש

וכן ציוד נלווה בבעלותו ו/או באחריותו של הספק, במלוא ערכם, מפני אבדן או נזק עקב הסיכונים המקובלים בביטוח אש מורחב לרבות אש, עשן, ברק, התפוצצות, רעידת אדמה (316), נזקי טבע (313), נזקי נוזלים והתבקעות צינורות, פגיעה על ידי כלי רכב, פגיעה על-ידי כלי טיס, שביתות, פרעות, נזק בזדון, וכן פריצה (314).

#### ב. ביטוח אחריות מקצועית

1. לכיסוי אחריותו של הספק על פי דין בגין אובדן ו/או נזק ו/או הפסד העלולים להיגרם לכל אדם ו/או גוף כלשהו לרבות (ומבלי לגרוע מכלליות האמור) מבקש האישור כתוצאה ממעשה ו/או מחדל מקצועי של הספק ו/או עובדיו.
2. כיסוי לאחריותו של הספק בגין מי מטעמו.
3. הביטוח אינו כולל הגבלה בדבר:
  - 3.1. אובדן מסמכים (301).
  - 3.2. אובדן שימוש או עיכוב בעקבות מקרה ביטוח (327).
  - 3.3. דיבה, השמצה והוצאת לשון הרע (303).
  - 3.4. מרמה ואי יושר של עובדים (325).
  - 3.5. פגיעה בפרטיות (326).
4. הביטוח הינו בעל תחולה רטרואקטיבית מיום חתימת ההסכם בין מבקש האישור לבין הספק (להלן: "התאריך הרטרואקטיבי").
5. הביטוח כולל ויתור על זכות שיבוב כלפי מבקש האישור (309).
6. הביטוח כולל תקופת גילוי מורחבת של 12 חודשים (332).
7. הביטוח מורחב לשפות את מבקש האישור בגין אבדן או נזק שנגרם ממעשה או מחדל רשלני של הספק (304) (321).
8. ביטוח זה הינו ביטוח ראשוני, לכל ביטוח אחר שנערך ע"י מבקש האישור או עבורו (328).
9. גבולות האחריות: - 3,000,000 ₪, למקרה ובמצטבר לתקופת הביטוח.

#### ג. ביטוח חבות המוצר

1. בגין אחריותו של היצרן על פי הדין הישראלי עקב תביעה ו/או דרישה, בגין אובדן ו/או נזק העלולים להיגרם לכל אדם ו/או גוף כלשהו לרבות המועצה ו/או עובדיה כתוצאה ממוצר פגום של היצרן ו/או עובדיו.
2. הביטוח הינו בעל תחולה רטרואקטיבית מיום תחילת חתימת ההסכם בין מבקש האישור לבין המציע, אף אם ביצוע העבודה החל בטרם נחתם ההסכם.
3. הביטוח כולל ויתור על זכות שיבוב כלפי מבקש האישור (309).
4. הביטוח מורחב לשפות את מבקש האישור בגין מעשי ו/או מחדלי היצרן, ובכפוף לסעיף אחריות צולבת (302) (304) (321).
5. ביטוח זה הינו ביטוח ראשוני, לכל ביטוח אחר שנערך ע"י מבקש האישור או עבורו (328).
6. הביטוח כולל תקופת גילוי מורחבת של 12 חודשים (332).
7. גבולות האחריות: - 3,000,000 ₪, למקרה ובמצטבר לתקופת הביטוח.

#### ד. ביטוח אחריות כלפי צד שלישי

1. לכיסוי אחריותו של הספק על פי דין, בגין אובדן ו/או נזק העלולים להיגרם לצד שלישי לרבות (ומבלי לגרוע מכלליות האמור) מבקש האישור (322).

2. הביטוח אינו הגבלה בדבר חבות הנובעת מ:
  - 2.1. הרעלה,
  - 2.2. כל דבר מזיק במאכל או במשקה המוגש ככיבוד במקום,
  - 2.3. זיהום תאונתי פתאומי,
  - 2.4. נזק לרכוש שהמבוטח או כל אדם אחר בשירותו פועלים או פעלו בו ו/או עליו שלא במישרין בעת קרות מקרה הביטוח,
  - 2.5. חבות המבוטח בגין קבלנים, קבלני משנה ועובדיהם (307)
  - 2.6. תביעות תחלוף מצד המוסד לביטוח לאומי (315).
3. הביטוח מורחב לשפות את מבקש האישור, בכפוף לסעיף אחריות צולבת לפיו ייחשב הביטוח כאילו נערך בנפרד עבור כל אחד מיחיד המבוטח (302) (304) (321).
4. הביטוח כולל ויתור על זכות שיבוב כלפי מבקש האישור (309).
5. ביטוח זה הינו ביטוח ראשוני, לכל ביטוח אחר שנערך ע"י מבקש האישור או עבורו (328).
6. רכוש מבקש האישור ייחשב כצד ג' (329).
7. גבולות האחריות: 4,000,000 ₪ למקרה ובמצטבר לתקופת הביטוח.

#### ה. ביטוח חבות מעבידים

1. לכיסוי חבות הספק על פי דין כלפי כל המועסקים על ידו, בגבולות אחריות כנקוב להלן.
2. הביטוח אינו כולל הגבלה בדבר:
  - 2.1. עבודות בגובה ובעומק,
  - 2.2. פיתיונות ורעלים,
  - 2.3. העסקת נוער כחוק,
  - 2.4. קבלנים, קבלני משנה ועובדיהם היה וייחשבו כעובדי המבוטח.
3. מבקש האישור הינו מבוטח נוסף, היה ויחשב למעבידם של מי מעובדי הספק (319).
4. ביטוח זה הינו ביטוח ראשוני, לכל ביטוח אחר שנערך ע"י מבקש האישור או עבורו (328).
5. הביטוח כולל ויתור על זכות שיבוב כלפי מבקש האישור (309).
6. גבולות האחריות: 6,000,000 ₪ לתובע, 20,000,000 ₪ למקרה ובמצטבר לתקופת הביטוח.

#### ו. כללי לכל הביטוחים

1. במידה והמבוטח נדרש להחזיק כלי רכב ו/או כלי צמ"ה לביצוע העבודות, עליו להחזיק בביטוחי חובה משולמים ותקפים לכלל הרכבים המשמשים לביצוע העבודות וכן ביטוח רכב צד שלישי, בתוקף, בגבול אחריות שלא יפחת מ-1,000,000 ₪.
2. על מבטחי הספק לאשר כי לא תפגענה זכויות מבקש האישור מחמת אי מסירת הודעה על נזק ו/או איחור בהגשת תביעה בגין הביטוחים הנ"ל,
3. סייג רשלנות רבתי יבוטל ככל שקיים בפוליסות הנ"ל, בכפוף לחובת הזהירות של המבוטח ובכפוף לזכויות המבטח עפ"י דין.
4. ביטול הביטוחים הנ"ל ו/או שינויים לרעה, לא ייעשה אלא במשלוח הודעה מראש של 30 יום למבקש האישור, בדואר רשום.

#### לתשומת לב הספק ומבטחיו:

על יד כל דרישה בביטוחים הנ"ל מופיע בסוגריים קוד כיסוי/ביטול חריג כנדרש ע"י הממונה על שוק ההון ביטוח וחסכון, אותו יציין המבטח של הספק באק"ב של הספק. בדרישה שלא מופיע קוד בצידה, ניתן שלא לציין באק"ב, אך יש לכלול כיסוי/ביטול חריג זה בפוליסת הביטוח של הספק (הרחבה של הפוליסה לטובת המבוטח).

הנני מאשר כי קיבלתי את האמור לעיל ומתחייב להעביר נספח זה לידיעת מבטחיי.

חתימת הספק

**נספח ג'**

**תעודת סיום**

לכבוד

---

---

---

א.נ.

**הנדון: תעודת סיום**

בתוקף סמכותי כמפקח לפי החוזה, הריני מאשר בזה כי העבודה, כמפורט בהזמנה מספר \_\_\_\_\_, בכל הנוגע לביצוע השירותים המפורטים בהזמנה, בוצעה והושלמה בהתאם לחוזה, וכי כל התיקונים וכל הכרוך בהם בוצעו אף הם לשביעות רצוני המלאה.

הערות: \_\_\_\_\_  
\_\_\_\_\_

בכבוד רב,

---

המפקח

---

חתימת המועצה

## נספח ד'

### הוראות בטיחות

#### תנאים מוקדמים:

1. הספק מצהיר בזה, שמוכרות לו תקנות הבטיחות בעבודה (עבודת בניה), תשמ"ח-1988, על כל פרטיהן וידועים לו תנאי העבודה כמפורט ברישיונות וגם חוקי המדינה המתייחסים לבטיחות. כמו כן מתחייב הספק כי הוא וצוות עובדיו ימלאו אחרי ההוראות ויקיימו את תקנות הבטיחות.
2. הספק ידאג לכך, שעובדיו, סוכניו, קבלני-המשנה וכל אדם שיבוא בשמו ו/או מטעמו, יכירו את תקנות הבטיחות של המדינה ואת נוהלי הבטיחות של המועצה, את חוקי העזר של הרשויות המקומיות ואת אמצעי הזהירות המקובלים במקצוע ושינהגו בהתאם.
3. הספק יהיה אחראי לקיום משמעת בקרב עובדיו וידאג שאנשיו יתנהגו לפי הכללים המקובלים במועצה ויקפידו על הוראות גהות.
4. הספק מצהיר בזה כי, הוא מכיר את תנאי הבטיחות השוררים באתר שבו תבוצע העבודה וכי הוא למד את הנושא לפני שהגיש את הצעתו וכי ינקוט בכל האמצעים הדרושים כדי לשמור על תנאי הבטיחות באתר כנדרש בתקנות הבטיחות השונות ובפקודת הנזיקין [נוסח חדש] ועל פי כל דין.
5. הספק ימנה מנהל עבודה במקום, שייצג אותו כלפי המועצה.

#### ציוד וכלים:

1. הספק אחראי לכך שכל הציוד, המכונות והכלים, שהוא ועובדיו ישתמשו בהם בזמן העבודה יהיו במצב תקין ותואמים הוראות הבטיחות כולל מנופים, כלי הרמה, קולטי אוויר וכיוצא בזה. כלי הרמה וכל ציוד אחר החייבים בבדיקה ילוו על ידי תעודת בדיקת בודק מוסמך ויוצגו לפי דרישה.
2. הספק לא ישתמש בפיגומים ארעיים כגון חביות ולבנים וישתמש בפיגומים מתאימים לפי ת"י 1139, לפי ת"י 1143 ולפי ת"י 1847 ו/או כל ת"י (תקן ישראלי) תקף מתאים.
3. עובדי הספק לא ייסעו על כלים מתנייעים, אלא אם הותקן עליהם מושב למפעיל ולנוסעים או מתקן מתאים.
4. הספק אחראי לכך שהציוד יופעל על ידי עובדים מיומנים, בעלי רישיונות תקפים, כנדרש על ידי החוק.
5. הספק יספק לעובדיו ציוד מגן אישי בטיחותי הדרוש לסוג העבודה שהם מבצעים.
6. הספק יספק למקום העבודה ציוד לעזרה ראשונה וידאג לכך שיהיו תנאים נאותים המאפשרים להגיש שירות דרוש, במקרה של תאונה.

### מהלך העבודה:

1. הספק יספק, על חשבונו, את כל הדרוש להגנת העובדים, צדדים שלישיים כלשהם ורכוש.
2. הספק יגדר את אתר העבודה ויסמן אותו בשלטים ברורים בהתאם לחוק.
3. הספק וצוות עובדיו לא יבעירו אש גלויה ולא יעסקו בעבודה שעלולה לגרום לשריפה, אלא אם קיבלו לכך אישור בכתב מנציג מוסמך של המועצה. במקרה זה יצטייד הספק, לפני התחלת העבודה, בכלי כיבוי מתאימים, לפי התנאים המפורטים בהיתר העבודה.
4. הספק וצוות עובדיו לא יחברו לרשת החשמל ציוד חשמלי כלשהו, אלא לנקודות חיבור שאושרו על ידי חשמלאי מוסמך של המועצה ולא ישתמשו בציוד שאינו עומד במבחן הבטיחות בהתאם לחוק. כמו כן לא יעשה תיקון ברשת החשמל ללא אישור בכתב מאת מהנדס חשמל רשום.
5. הספק לא יבצע עבודות ריתוך, אלא באישור מנהל העבודה בלבד.
6. הספק לא ישתמש בברזי הידרנטים ובציוד כיבוי אחר לצורך ביצוע העבודות.
7. הספק מתחייב בזה שצוות עובדיו ישמור על סדר וניקיון באתר העבודה וידאג לסילוק של פסולת וגרוטאות במהלך העבודה ובסיומה.
8. הספק לא יחסום את דרכי הגישה לאתר העבודה, אלא אם קיבל לכך היתר בכתב מנציג מוסמך של המועצה. בכל מקרה יבטיח הספק דרכי גישה לרכב ביטחון ולנקודות הציוד לכיבוי אש.
9. במקרה של תאונת עבודה, ינקוט נציג הספק את הצעדים המתבקשים בהתאם לנסיבות:
  - א. יגיש עזרה ראשונה לנפגע וידאג להעברתו לבית חולים.
  - ב. יודיע, ללא דיחוי, לנציג מוסמך של המועצה ולמשרד העבודה.
  - ג. במקרה של תאונה קטלנית, יודיע, ללא דיחוי, למשטרה. את המכונות והכלים ישאיר במקומם, ללא שינוי, עד בוא המשטרה.

### מניעת תאונה:

1. המפקח או נציג המועצה, יהיה רשאי להוסיף, ביומן העבודה של הספק, הערות הסתייגות בנושא בטיחות ולתבוע שיפורים של אמצעי הבטיחות ונקיטת צעדים מתאימים מצד הספק, במקרה זה יתחייב הספק לפעול ללא דיחוי לתיקון הליקויים.
2. המפקח או נציג המועצה רשאי להפסיק את עבודתו של הספק אם הוא משוכנע שתנאי הבטיחות לקויים, או כי הציוד, המכונות, הכלים או האביזרים שהספק משתמש בהם, אינם תקינים. במקרה זה יתחייב הספק לפעול, ללא דיחוי, לתיקון המצב ללא תמורה נוספת. הפסקת עבודה כאמור, לא תזכה את הספק בקבלת פיצוי כלשהו. הוא הדין, במקרה שהספק או אנשיו יעבדו לפי שיטות שמסכנות חיי אדם או שלמות הרכוש של המועצה או של צד שלישי כלשהו.

3. נציג המועצה או המפקח יהיה רשאי להפסיק עבודתו של כל אדם מצוות העובדים של הספק, שלא יפעל לפי הוראות הבטיחות או לפי הסדר המקובל.

#### **הצהרת הספק**

הנני מצהיר בזה כי ידועות וברורות לי כל הוראות הבטיחות המפורטות בחוזה, בהזמנת העבודה, בנספח לעיל ועל פי דין והריני מתחייב לקיימן ולנהוג לפיהן בביצוע העבודות.

---

חתימה וחותמת הספק

## נספח ה'

### נוסח ערבות ביצוע

לכבוד

מועצה מקומית קריית יערים

רחוב הגר"א 25

קריית יערים

א.ג. הנדון: ערבות בנקאית מספר

1. אנו ערבים כלפיכם לתשלום כל סכום עד לסכום כולל של \_\_\_\_\_ ש"ח (שקלים חדשים) \_\_\_\_\_ (להלן: "סכום הערבות") שתדרשו מאת \_\_\_\_\_ (להלן: "הנערב") בקשר עם הסכם התקשרות מיום \_\_\_\_\_ בהתאם להסכם שנחתם במסגרת מכרז פומבי מס' לאספקת והתקנת ריהוט רחוב, ולהבטחת ביצוע כל התחייבויותיו על פי ההסכם.

2. לפי דרישתכם הראשונה בכתב, ולא יאוחר מ-7 (שבעה) ימים מתאריך קבלת דרישתכם על ידינו לפי כתובתנו המפורטת לעיל, אנו נשלם לכם כל סכום הנקוב בדרישה ובלבד שלא יעלה על סכום הערבות, בתוספת הפרשי הצמדה מבלי להטיל עליכם חובה להוכיח את דרישתכם ומבלי שתהיו חייבים לדרוש את התשלום תחילה מאת הנערב.

#### הפרשי הצמדה לעניין ערבות זו יחושבו כדלקמן:

אם יתברר כי המדד החדש, הידוע בעת תשלום סכום הערבות, עלה לעומת המדד היסודי, יהיו הפרשי הצמדה - הסכום השווה למכפלת ההפרש בין המדד החדש למדד היסודי בסכום הדרישה, מחולק במדד היסודי. אם המדד החדש נמוך מהמדד היסודי, נשלם לכם את הסכום הנקוב בדרישתכם עד לסכום הערבות, ללא כל הפרשי הצמדה.

"המדד היסודי" לעניין ערבות זו יהא ממדד חודש נובמבר שנת 2019 שהתפרסם ב-15 לחודש דצמבר שנת 2019.

"מדד" - מדד המחירים לצרכן כפי שהוא מתפרסם מפעם לפעם על ידי הלשכה המרכזית לסטטיסטיקה ולמחקר כלכלי.

3. ערבות זו תישאר בתוקפה עד ליום \_\_\_\_\_ בלבד ולאחר תאריך זה תהיה בטלה ומבוטלת. על כל דרישה על פי ערבות זו להתקבל על ידינו בכתב לא יאוחר מהתאריך הנ"ל.

4. ערבות זו אינה ניתנת להעברה או להסבה.

בכבוד רב,

בנק \_\_\_\_\_ בע"מ

## מסמך ה'

### מפרט אשפתון רחוב

אשפתון על רגל עשוי מתכת  
חלקי המתכת עברו חיתוך לייזר צורני  
כל חלקי המתכת מגולוונים וצבועים בתנור בצביעה אלקטרוסטטית  
פח פנימי מחובר בשרשרת מגלוונת לגוף האשפתון  
מידות: גובה כולל הרגל: 70.7 ס"מ  
קוטר עליון לפני כיפוף: 53.7 ס"מ  
קוטר תחתון: 42.3 ס"מ  
קוטר הרגל 2 צול  
הקיבולת הינה 50 ליטר  
המתכת צבועה בצבעי לוח RAL  
התקנת האשפתון עם חפירה ובטון  
המוצר עומד בתקן

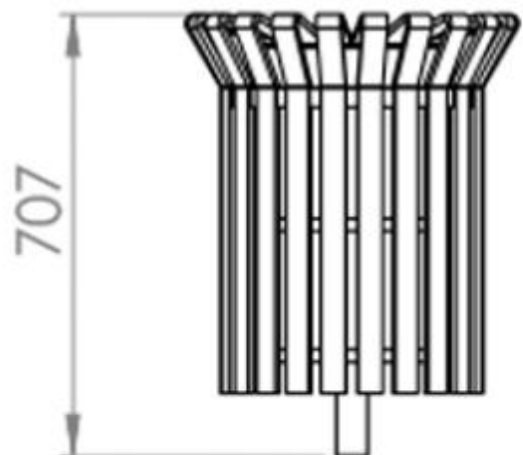
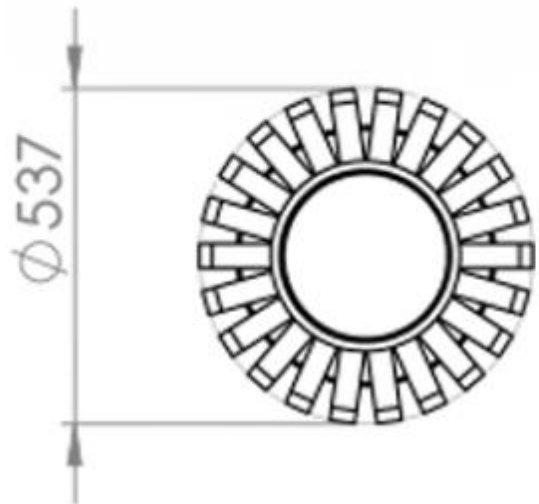

### מפרט לוח מודעות

לוח מודעות משולב מתכת (מסגרת + רגליים) ועץ (לוח)

מידות: רוחב 160 ס"מ, גובה 300 ס"מ

עובי דופן רגלי מתכת- מינימום 2.9 מ"מ

כל חלקי המתכת מגולוונים וצבועים בתנור לפי מפתח RAL

עץ צבוע בצבע אטום למים ולשמש

בשילוב כותרת: כיתוב + לוגו הרשות

התקנת האשפתון ע"י חפירה ובטון

המוצר עומד בתקן

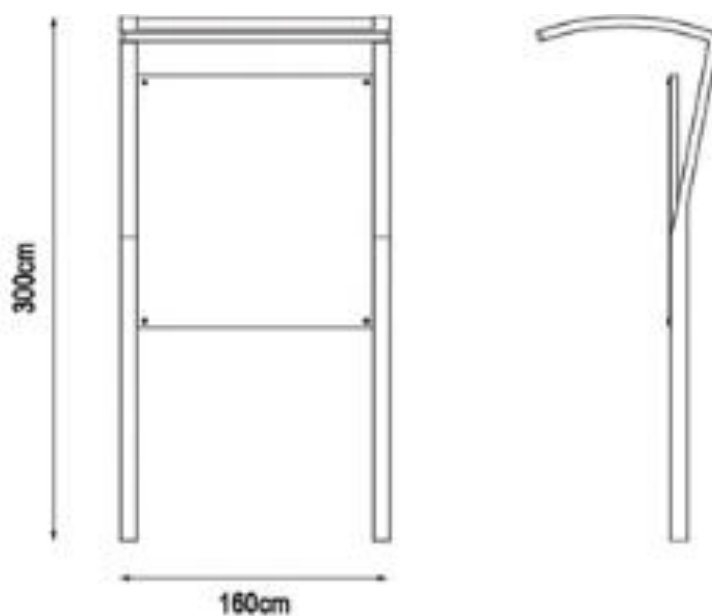

**מפרט ספסל רחוב**

מידות: רוחב 160 ס"מ, עומק 65.5 ס"מ, גובה 83.6 ס"מ

עשוי עץ מסוג אורן

שלד מיציקת ברזל שעברה תהליך של ניקוי חול

כל חלקי המתכת צבועים בתנור בצביעה אלקטרוסטטית לפי מפתח RAL

כל חלקי העץ עוברים ליטוש שימון או צבע

התקנת המוצר בעזרת חפירה ובטון

המוצר עומד בתקן

המוצר תואם תקן נגישות 1918

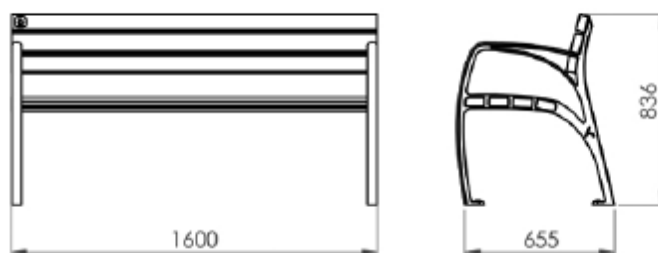

**מפרט שלטי רחוב**

שלט רחוב ממתכת

מידות עמוד: גובה 261 ס"מ, קוטר רגל 4 צול

סוג נוסף נדרש: גובה כ - 310 ס"מ מעל הקרקע, קוטר רגל 4 צול

מידות שלט: גובה 40 ס"מ, רוחב 70 ס"מ

כל חלקי המתכת מגולוונים וצבועים לפי מפתח RAL

צבע רקע השלט צבוע לפי מפתח RAL הכיתוב על מדבקת ORKAL, כולל גרפיקה וסמל רשות

התקנה בביטון

המוצר עומד בתקן

קיימים 4 סוגי שלטים:

\* שלט עם הדפסה דו"צ מחזירת אור - חד כנפי

\* שלט עם הדפסה דו"צ מחזירת אור - דו כנפי

\* שלט עם הדפסה דו"צ מחזירת אור - תלת כנפי

\* שלט עם הדפסה דו"צ מחזירת אור – תוספת חד כנפי: סה"כ 2 שלטים לאותו כיוון- מינימום גובה כ 310 ס"מ מעל לקרקע.

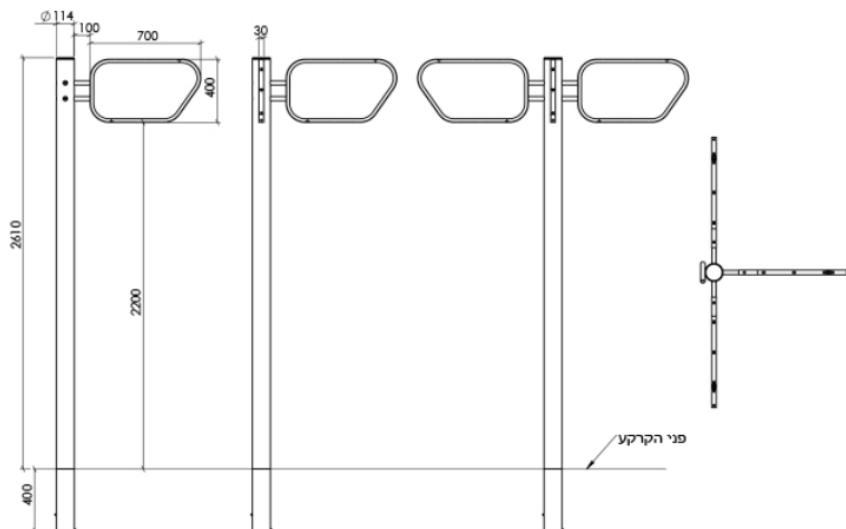

**מפרט ברזיה**

מידות: עומק 65 ס"מ, רוחב 40 ס"מ, גובה 88 ס"מ

משקל: 195 ק"ג

הברזיה עם שני ברזי לחצן מוגנים (93) אנטי ונדאלי. עם ווסתי ספיקה אוטומטיים. התקנה: הברזיה מבוטנת בקרקע.

המוצר עומד בתקן

